



M8X222 / M8X232 / M8X242 / M8X252 / M8X272

**IMPORTANT SAFETY NOTICE: READ CAREFULLY BEFORE BEGINNING ASSEMBLY!**

- \* Always use proper tools.
- \* Follow the assembly steps in order. Do not skip any steps.
- \* Be sure to check all packing materials carefully for small parts may have come loose inside the carton during shipment. If parts are missing, contact the retailer from which you purchased the product to obtain any missing parts. DO NOT USE SUBSTITUTE PARTS.
- \* Periodically check to ensure that all connectors (bolts, screws, etc.) are tight.
- \* Keep the instructions for future reference.
- \* Some assembly may involve attaching glass or mirrors. Be very careful handling the glass or mirrors, as severe injury may result if the glass or mirror breaks. Never handle large pieces of glass or mirrors by yourself.
- \* Where assembly instructions state that assembly requires two or more people, do not attempt assembly by yourself as there is a risk of injury.

- \* When assembling products that have electrical cords (lamps, lights, motors, power strips, etc.), always (1) make sure the electrical cord is unplugged before assembling, (2) be careful not to twist or pinch the electrical cord during and after assembly, and (3) DO NOT USE AN EXTENSION CORD WITH THIS PRODUCT. Note: During charging, the device and the charger could heat up, this is normal. If the battery gets hotter than usual, the device may stop charging.
- WARNING: Remove all metal objects like coins and keys from the charging surface and remove any metal objects attached to your mobile phone before placing the device on the charging surface. Some mobile devices or cases may attract metal objects.
- \* When assembling shelves or entertainment centers, do not stand on lower shelves in order to assemble upper shelves—use a step ladder.
- \* Do not stand on tables, including but not limited to, end tables, coffee tables, and dinner tables, as tables are not meant to support the weight of a person.

NOTE: ASHLEY FURNITURE INDUSTRIES, LLC DISCLAIMS ANY LIABILITY FOR DAMAGES OR INJURIES WHICH MAY OCCUR DUE TO FAILURE TO PROPERLY FOLLOW ASSEMBLY INSTRUCTIONS, PROPERLY ASSEMBLE THE PRODUCT, OR PROPERLY USE THE PRODUCT.

**NOTE: YOUR UNIT MAY LOOK DIFFERENT IN APPEARANCE FROM THE ONE SHOWN IN THE ILLUSTRATIONS ON THIS INSTRUCTION SHEET.**

**NOTICIA IMPORTANTE DE SEGURIDAD: LEA CUIDADOSAMENTE ANTES DE COMENZAR A ENSAMBLAR**

- \* Siempre use las herramientas apropiadas.
- \* Siga los pasos de ensamble en orden. No salte ningún paso.
- \* Asegúrese de comprobar con cuidado todos los materiales de embalaje en busca de piezas pequeñas que hayan podido desprenderse dentro del cartón durante el envío. Revise la lista de partes. Si faltan partes, comuníquese con el surtidor del cual usted compró el producto para obtener las partes que le faltan. NO USE PARTES SUBSTITUTAS.
- \* Periódicamente revise para asegurarse que todos los conectores (pernos, tornillos, etc.) estén bien apretados.
- \* Guarde las instrucciones para referencia futura.
- \* Algunos de los ensambles involucran vidrios o espejos. Tenga cuidado al manejar estos vidrios o espejos, ya que puede lesionarse severamente si uno de estos vidrios o espejos se rompe. Nunca maneje piezas grandes de vidrio o espejo sin ayuda.

\* Si las instrucciones dicen que se debe usar dos o más personas no trate de armarlo solo, ya que corre el riesgo de lastimarse.

- \* Cuando ensamble productos que tengan cables eléctricos (lámparas, luces, motores, regletas de enchufes, etc.), siempre (1) asegúrese de que el cable eléctrico esté desenchufado antes de ensamblar el producto; (2) tenga cuidado de no torcer ni pellizcar el cable eléctrico durante y después del montaje; y (3) NO UTILICE UN CABLE DE EXTENSIÓN CON ESTE PRODUCTO.

Nota: Durante la carga, el dispositivo y el cargador pueden calentarse; esto es normal. Si la batería se calienta más de lo normal, es posible que el dispositivo deje de cargarse. ADVERTENCIA: Retire todos los objetos metálicos, como monedas y llaves, de la superficie de carga y retire cualquier objeto metálico adherido a su teléfono celular antes de colocar el dispositivo en la superficie de carga. Algunos dispositivos móviles o fundas pueden atraer objetos metálicos.

\* Al armar repisas o centros de entretenimiento, no se pare en las repisas de abajo para armar las repisas de arriba—use una escalera. \* No se pare en las mesas, incluyendo pero sin límite a, mesas laterales, mesas de centro, mesas de comedor, ya que estas mesas no están diseñadas para soportar el peso de una persona.

NOTA: Las Industrias de Muebles Ashley, LLC renuncia a cualquier responsabilidad de daños o lesiones que puedan ocurrir debido a no seguir las instrucciones de ensamble apropiadamente, el ensamble apropiado del producto, o el uso apropiado del producto.

**NOTA: LA UNIDAD PUEDE PRESENTAR UNA APARIENCIA DIFERENTE DE LA QUE SE MUESTRA EN LAS ILUSTRACIONES DE LA HOJA DE INSTRUCCIONES.**

**REMARQUE IMPORTANTE CONCERNANT LA SECURITÉ: LIRE ATTENTIVEMENT AVANT DE COMMENCER LE MONTAGE!**

- \* Utilisez toujours les outils adaptés.
- \* Suivez l'ordre des étapes de montage. N'en sautez aucune.
- \* Assurez-vous de vérifier attentivement tous les matériaux d'emballage parce que les petites pièces peuvent se détacher à l'intérieur de la boîte lors de l'expédition. Faites l'inventaire attentif de toutes les pièces. Si une ou plusieurs pièces manquent, contactez votre revendeur pour obtenir les pièces en question. N'UTILISEZ PAS DE PIÈCES DE SUBSTITUTION.
- \* Vérifiez de temps à autre que tous les connecteurs (boulons, vis, etc.) sont bien serrés.
- \* Gardez ces instructions pour pouvoir les consulter ultérieurement.
- \* Certaines étapes du montage peuvent nécessiter l'installation de verres ou de miroirs. Soyez extrêmement prudent lors de la manipulation des verres ou des miroirs, car vous pourriez vous blesser gravement si le verre venait à casser. Ne manipulez jamais seul de grands objets en verre ou de grands miroirs.
- \* Lorsque les instructions de montage mentionnent que l'installation nécessite deux personnes ou plus, n'essayez pas de monter vous-même le produit, car vous risqueriez de vous blesser.

- \* Lors de l'assemblage de produits dotés de cordons électriques (lampes, lumières, moteurs, multiprises, etc.), toujours (1) s'assurer que le cordon électrique est débranché avant l'assemblage, (2) veiller à ne pas tordre ni pincer le cordon électrique pendant et après l'assemblage, et (3) NE PAS UTILISER DE RALLONGE AVEC CE PRODUIT.

Remarque : Pendant la charge, l'appareil et le chargeur peuvent chauffer. C'est tout à fait normal. Si la batterie devient plus chaude que d'habitude, la charge de l'appareil peut s'arrêter.

AVERTISSEMENT : Avant de placer l'appareil sur la surface de charge, retirez tous les objets métalliques, tels que les pièces de monnaie et les clés, de la surface de charge et ceux attachés à votre téléphone portable. Certains appareils mobiles ou étuis peuvent attirer des objets métalliques.

\* Lors du montage des étagères ou un meuble audio-vidéo, ne vous tenez pas sur les étagères inférieures pour installer les étagères supérieures. Utilisez un escabeau.

\* Ne vous tenez pas sur les tables, ce qui comprend mais pas uniquement, les tables d'extrémité, les tables basses, les tables à dîner, car elles ne sont pas destinées à supporter le poids des personnes.

REMARQUE: ASHLEY FURNITURE INDUSTRIES, LLC NE SE TIENT AUCUNEMENT RESPONSABLE DE TOUT DOMMAGES OU BLESSURES DUS AU NON RESPECT DES INSTRUCTIONS DE MONTAGE ET D'UTILISATION DU PRODUIT.

**REMARQUE: VOTRE MEUBLE PEUT ETRE DIFFERENT DE CELUI MONTRE SUR L'ILLUSTRATION DE CETTE FEUILLE D'INSTRUCTIONS.**

# SAFETY

## IMPORTANT SAFETY INSTRUCTIONS

All users must read the Owner's Manual. This Owner's Manual was designed according to the UL 962 Standard for Household and Commercial Furnishing. It contains safety instructions. All users have a responsibility to observe the safety instructions. Important accident prevention advice is found in this chapter.

**This Class B digital apparatus complies with Canadian ICES-003.**

### GENERAL SAFETY INFORMATION

It is important to adhere to the following when using the System:

- Do not operate the product unless it is in full working order
- Do not convert or modify the Adjustable Bed Frame without written approval
- Do not use unauthorized spare parts for repair
- Please only assemble the product if you are physically able to do so
- Do not attempt to change or replace parts unless the product is unplugged from a power source
- Ensure that no children or animals are in the proximity of the Bed Frame when operating it
- Ensure nothing obstructs the Bed Frame's range of motion (e.g. night stands or open windows)
- Do not sit directly on any Platform when operating the Bed Frame. Distribute your weight evenly

### INTENDED USE

The Adjustable Bed Frame is an electrically controlled Bed Frame. Its sole intended use is described in this documentation. The Adjustable Bed Frame is designed for indoor use and household use only. Outdoor use is forbidden. The Bed Frame is operated by a Remote Control.

### HOSPITAL / MEDICAL DISCLAIMER

The Adjustable Bed Frame is not designed to comply with medical or hospital standards. It is therefore not suitable for domestic or commercial medical use.

- Do not use the Bed Frame near to tent type oxygen or therapy equipment
- Do not use the Bed Frame near to other potentially explosive gases

The Adjustable Bed Frame may only be used with suitable mattresses. Suitable mattresses must comply with Federal Register 16 CFR Part 1633. If unsure, ask your mattress provider if your mattress is compatible with electrically adjustable Bed Frames. The Bed Frame must not be used without a mattress, or with water-based mattresses. The Bed Frame may only be assembled and used by adults. It is not designed for children or animals.

The recommended maximum load on the Bed Frame is 700 lbs (including the mattress). Weight must be distributed evenly. No individual Platform is designed to support or lift this weight. Users should get in and out of bed only when the Bed Frame is in a flat (horizontal) position. Do not place your entire weight on the head or foot section, especially if the Bed Frame is in an elevated position. Do not stand on the Bed Frame or Platforms at any time. Exceeding the recommended maximum load could damage the product and void the warranty.

Improper operation or usage outside of the intended use can result in personal injury and damage to the system. Liability and warranty claims are void in cases of usage outside of the intended use.

## EXPLANATION OF SYMBOLS AND SIGNAL WORDS

### DANGER

The signal word DANGER indicates a hazardous situation which, if not avoided, will result in death or serious injury.

---

### WARNING

The signal word WARNING indicates a hazardous situation which, if not avoided, could result in death or serious injury.

---

### CAUTION

The signal word CAUTION indicates a hazardous situation which, if not avoided, could result in injury.

---

### NOTICE

The signal word NOTICE indicates a situation that will not lead to personal injury, but could lead to damage to the product or the environment.

---

## RESIDUAL RISKS

Residual risks are the risks that remain after all relevant safety standards have been complied with. These have been evaluated through a thorough risk assessment. Read all instructions before assembling and operating the Bed Frame.

### DANGER

#### To reduce the risk of electric shock:

- Always unplug the Bed Frame from the electrical outlet before cleaning.

### WARNING

#### To reduce the risk of burns, fire, electric shock, or injury to persons:

- Unplug the Bed Frame from the outlet before putting on or taking off parts.
- Close supervision is necessary when the Bed Frame is used by, or near children, invalids, or disabled persons.
- Use this Bed Frame only for its intended use as described in these instructions. Do not use attachments not recommended by the manufacturer.
- Never operate the Bed Frame if it or any parts have a damaged Cable or Plug, are not working properly, have been dropped or damaged, or dropped into water. Return the bed for examination and repair or replace it.
- Keep all Cables away from heated surfaces.
- Never drop or insert any object into any opening.
- Do not use outdoors.
- Do not operate the Bed Frame where aerosol (spray) products are being used or where oxygen is being administered.
- To disconnect the Bed Frame, turn all controls to the off position, then remove plug from outlet.
- **WARNING:** Risk of injury – keep children away from the extended foot support (or other similar parts).
- **WARNING:** Risk of electric shock –connect this furnishing to a properly grounded outlet only. See Grounding Instructions.

### WARNING

#### Risk of Serious injury or death

The Adjustable Bed Frame can withstand a maximum load of 700 lbs (evenly spread, including mattress). Overloading the Bed Frame, or any single Platform, may lead to death or serious injury.

- Do not overload the Bed Frame under any circumstances
- Do not stand on the Bed Frame
- Do not apply the maximum load to the Foot or Head Platforms
- Do not sit on the mattress while the Bed Frame is in motion. Distribute your weight evenly

 **WARNING**

**Risk of Serious injury or death**

Opening electrical components, or attempting improper conversions or modifications to electrical or mechanical components on the Bed Frame may lead to death or serious injury.

- Do not convert or modify the Adjustable Bed Frame
  - Never open electrical components
- 

 **WARNING**

**Risk of Serious injury or death through crushing**

Crawling, laying, or reaching underneath the Bed Frame may lead to death or serious injury through crushing. When the Bed Frame moves to a new position, it is possible that persons will be crushed between the Bed Frame and foreign objects. This may lead to death or serious injury.

- Do not store foreign objects underneath the Bed Frame
  - Ensure nothing obstructs the Bed Frame's range of motion (e.g. night stands or open windows)
  - Do not crawl, lay, or reach underneath the Bed Frame
- 

 **WARNING**

**Risk of Serious injury or death to children**

Misuse of the Bed Frame around children may lead to death or serious injury.

- Activate the Child Lock when children are present
  - Keep children away from moving Platforms
  - Do not allow children to play with the Bed Frame
- 

**SAVE THESE INSTRUCTIONS**

# CONTENTS

01. BOX CONTENTS.....	07
02. ASSEMBLY.....	11
03. OPERATION.....	21
04. DISASSEMBLY AND TRANSPORTATION.....	25
05. CLEANING AND MAINTENANCE.....	26
06. TROUBLESHOOTING.....	27
07. TECHNICAL DATA.....	29

# 1. BOX CONTENTS

The Adjustable Bed Frame is delivered in one box. The box contains all the parts and tools necessary to fully assemble and operate the system. Upon opening the packaging, use this checklist to ensure all the parts are present and in perfect condition. If any part is damaged or missing, contact ASHLEY. Ensure that the box is stored in a flat position in a dry place at room temperature.

A x 1

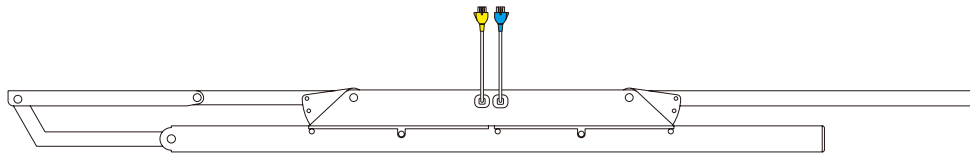

**SIDE RAIL (RIGHT)**

B x 1

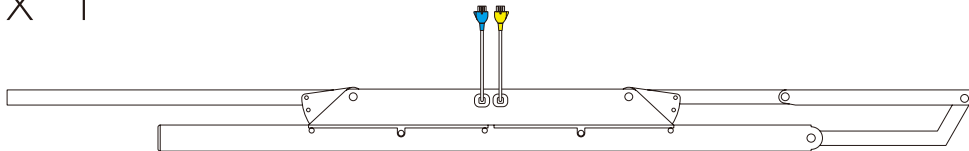

**SIDE RAIL (LEFT)**

C x 4



**LEG**

D x 4

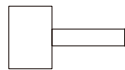

**CROSSBAR KNOB**

E x 2



**CROSSBAR**

F x 1



**CONNECTING CABLE**

G x 1



**DC POWER CORD**

H x 1



**AC POWER CORD**

J x 1

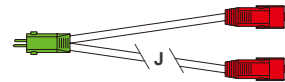

**Y CORD**

K x 1

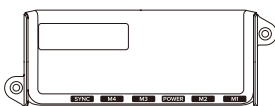

**CONTROL BOX**

L x 1

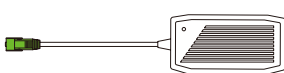

**POWER CONVERTER**

M x 1









**SYNC CABLE  
(TXL ONLY)**

P x 1

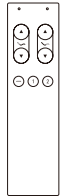
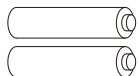

**EMERGENCY  
LOWERING STRAP**

<p>Q x 1</p>  <p><b>HEAD</b></p> <p>HEAD PLATFORM</p>	<p>R x 1</p>  <p><b>INNER</b></p> <p>INNER PLATFORM</p>	
<p>S x 1</p>  <p><b>BASE</b></p> <p>BASE PLATFORM</p>	<p>T x 2</p>  <p><b>INNER</b></p> <p>INNER PLATFORM</p>	
<p>U x 1</p>  <p><b>FOOT</b></p> <p>FOOT PLATFORM</p>	<p>W x 16</p>  <p>PLATFORM SCREW</p>	<p>Y x 1</p>  <p>RETAINER BAR</p>
<p>AB x 1</p>  <p>REMOTE CONTROL</p>	<p>AC x 1</p>  <p>AAA BATTERIES</p>	

Replacement Parts



RTAParts@ashleyfurniture.com  
www.ashleyfurniture.parts



1-844-966-0809

# Hardware pack

M8X222(FULL) / M8X232(QUEEN) / M8X242(KING) / M8X252(CAL KING)

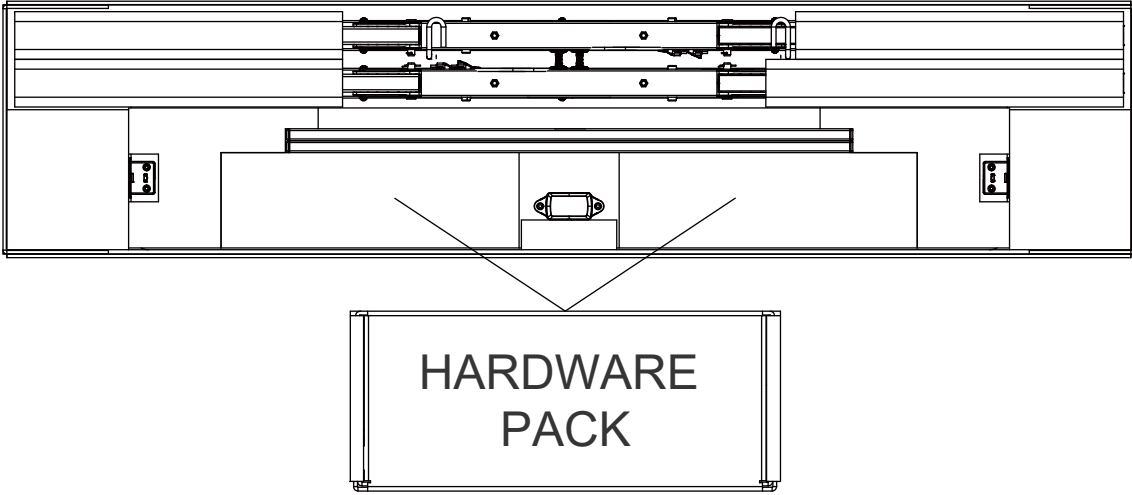

M8X272(TXL)

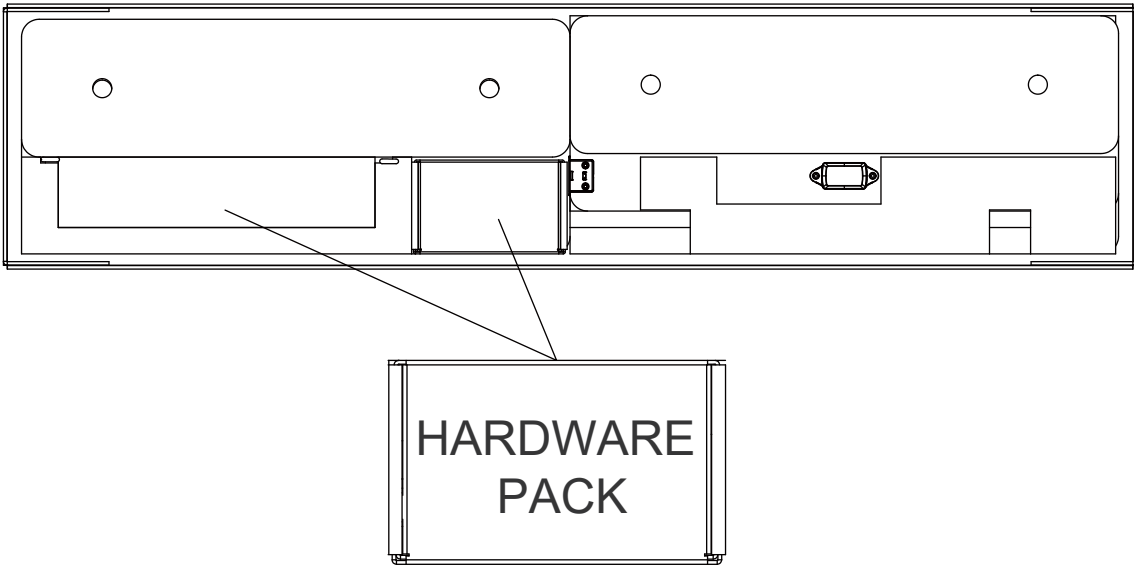

# COMPONENT OVERVIEW

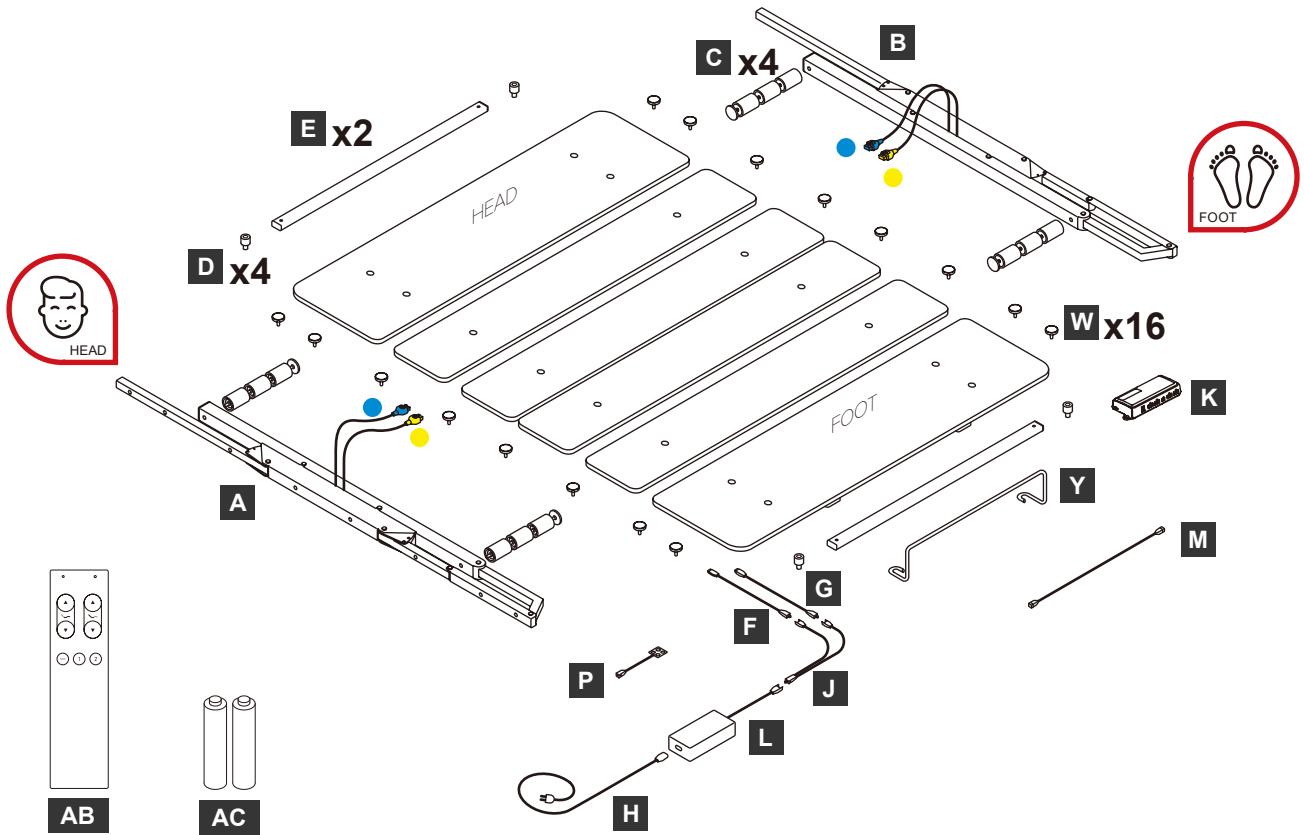

## 2. ASSEMBLY

### TOOLS AND EQUIPMENT

The Adjustable Bed Frame should be assembled by two adults. Be careful when lifting heavy parts. Ensure the assembly area is larger than the Bed Frame. Follow the steps carefully to assemble the Bed Frame correctly.

### UNPACKAGING

Lay the packaging flat on the ground, ensuring it is the right way up (see notices on the packaging). Carefully open the packaging and check its contents, as described in Chapter 1, "Box Contents".

#### WARNING

##### **Risk of Serious injury or death to children and animals**

The plastic packaging of the Bed Frame is a potential suffocation hazard. Leaving children or animals unsupervised with the empty packaging may lead to death through suffocation.

- Do not leave children or animals unsupervised
- Dispose of unnecessary packaging immediately

#### NOTICE

Ensure all parts are at room temperature. Parts that are too cold or hot may affect assembly.

#### NOTICE

Do not use a knife or a sharp object to unpackage the Bed Frame. This may damage the product.

#### NOTICE

Placing the parts directly onto a hard floor may cause damage to the floor or the parts themselves.

- Use the cardboard packaging material to cushion the impact and avoid damage.

#### NOTICE

Unit should be assembled by two or more people.  
Do not tighten any bolts until all bolts have been started!

#### CAUTION

##### **Risk of injury through cutting**

Contact with sharp edges may lead to injury through cutting.

- Avoid contact with sharp edges

## STEP 1: PREPARING THE OUTER FRAME

**DO NOT REMOVE PROTECTIVE MATERIAL**

**DO NOT REMOVE STRAPPING TAPE**

Lay the Crossbars (E) and Side Rails (A, B) on the ground, as shown in the picture.

**IMPORTANT:**

- Ensure the Crossbars are parallel and roughly 5 feet (150 cm) apart.
- Use the labels on the Side Rails to ensure they are oriented correctly.
- Use the Crossbars to determine the position of the Side Rails. The Side Rails should be the width of the Crossbar apart.

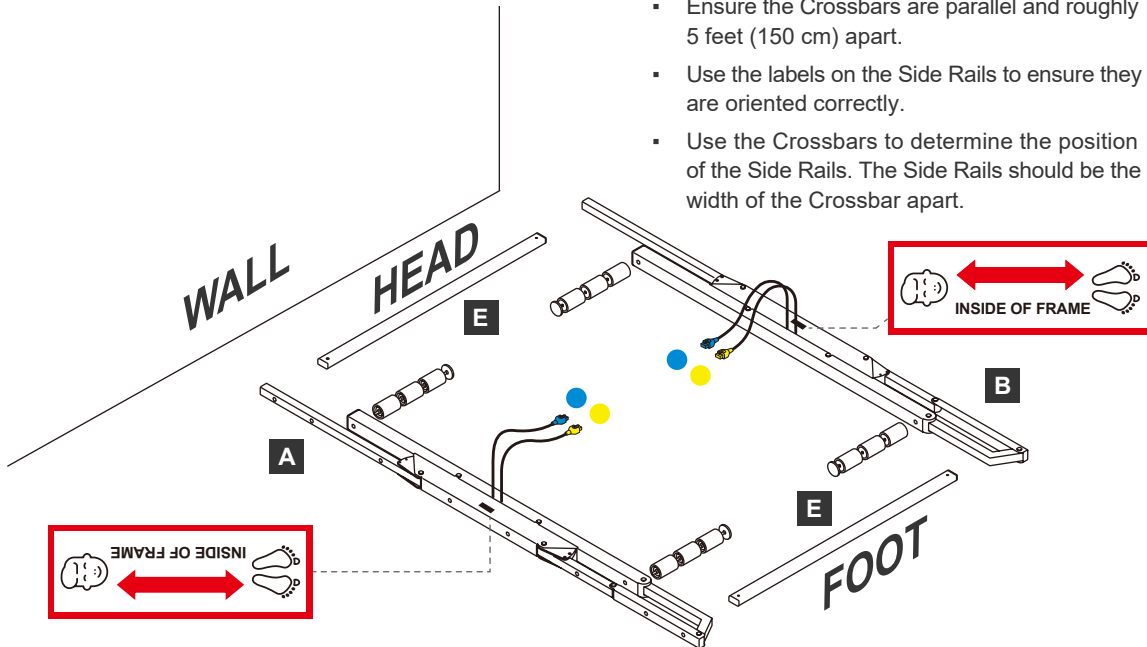

**USE LABELS ON SIDE RAILS**

## STEP 2: ATTACHING THE LEGS

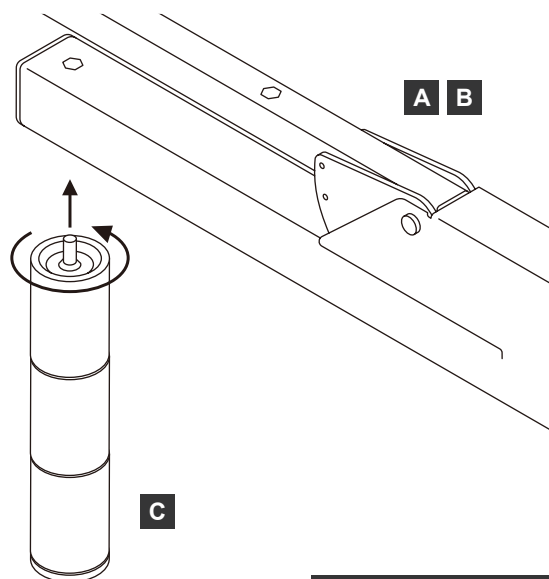

1. Position the first Leg (C) below the Side Rail (A/B) as shown in the picture.
2. Turn the Leg to screw it into the Side Rail. It should be hand tight.
3. Repeat Steps 1 and 2 to Screw in the other 3 Legs.

**TIGHTEN ALL LEG SEGMENTS AND END PLUG FIRMLY**

**STEP 3: CONNECTING THE BARS****⚠ CAUTION****Risk of Serious injury or death through crushing**

The Side Rails are not secured while they are standing alone. If they fall over, this may lead to minor or moderate injury through crushing.

- Do not attempt to stand the Side Rails upright before they are connected to the Crossbars
- Be careful not to knock over the Side Rails
- Ensure that you are wearing suitable footwear while assembling the Bed Frame

1. Lift the first Crossbar (**E**) and place one end of it into a slot on the Side Rail (Right) (**A**).

Ensure the Thread on the Side Rail (the metal part facing upwards) passes through the hole at the end of the Crossbar.

2. Place a Crossbar Knob (**D**) onto the thread connecting the Side Rail and the Crossbar. Turn the Knob clockwise until it is hand tight.
3. Repeat steps 1 and 2 for the second Crossbar.

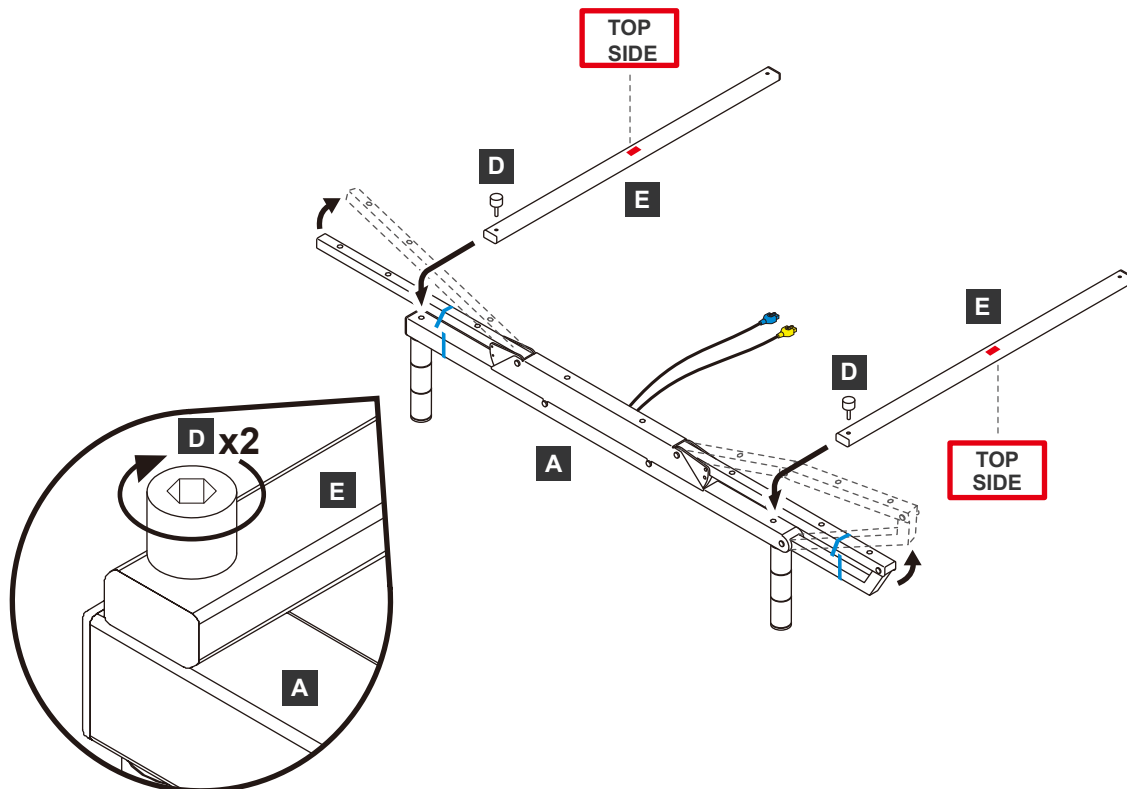
**REMOVE STRAPPING TAPE****REMOVE PROTECTIVE MATERIAL**

## ⚠ CAUTION

### Risk of Serious injury or death through crushing

Gripping the Side Rails' moving parts may lead to injury through crushing.

- Do not touch moving parts when lifting or moving the Side Rails. Only grip the fixed parts

- Connect the Crossbars (E) to the Side Rail (Left) (B) as shown in steps 1-3.

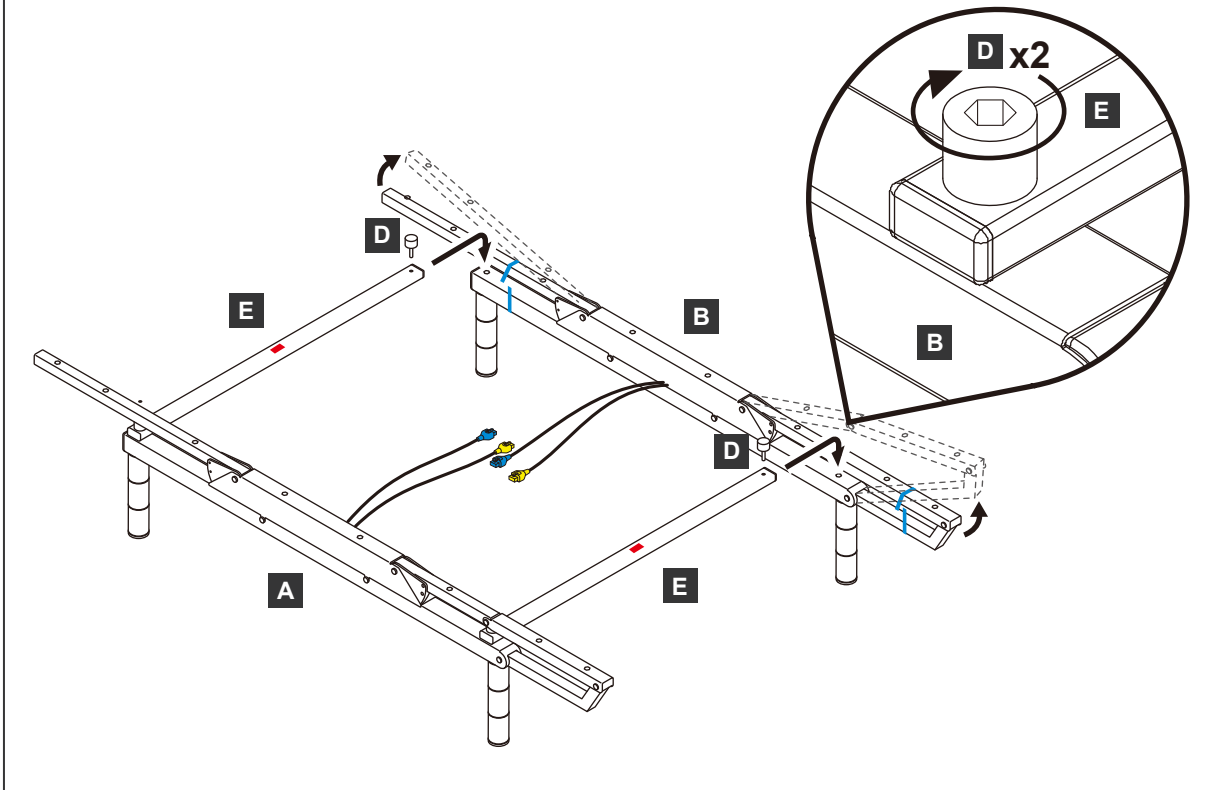

## ⚠ CAUTION

### Risk of injury through crushing

While screwing in the Crossbar Knobs, you will need to lift the moving parts of the Side Rails. Allowing these parts to fall may lead to injury through crushing.

- Ensure moving parts do not fall down during assembly

**STEP 4: MOUNTING THE BASE PLATFORM****⚠ CAUTION****Risk of injury through tripping**

While mounting the Platforms, you may have to step over the Power Cable. Tripping over the Cable may lead to injury.

- Be careful not to trip over the Cable

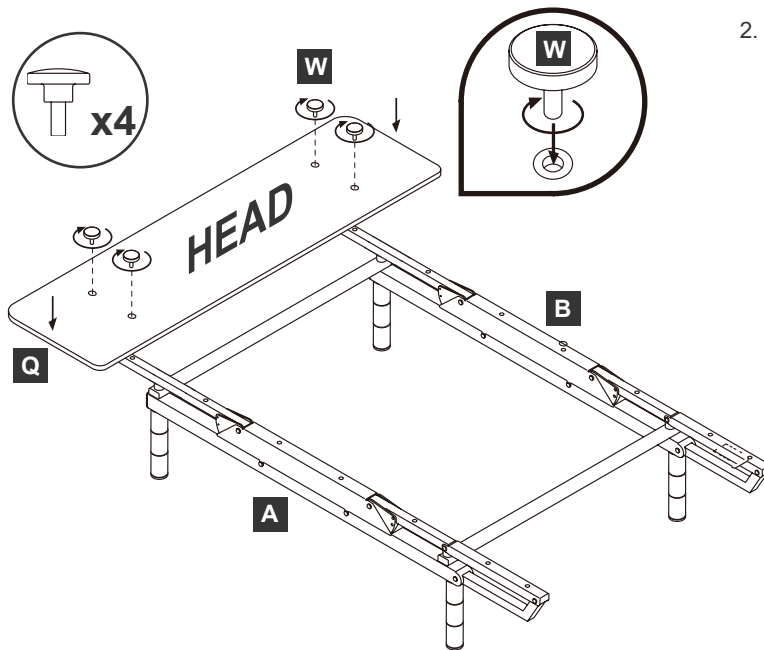
**USE LABELS ON SIDE RAILS AND PLATFORMS**

1. Lay the Head Platforms (**Q**) in position on the Side Rails.
2. Use the final 4 Platform screws (**W**) to attach the Head and Foot Platforms to the Side Rails (**A,B**).

**IMPORTANT:**

- Use the labels on the Side Rails (**A, B**) to ensure the Platforms are at the right end.
- Ensure the Platforms are oriented correctly. The curved edges should face outwards.

**STEP 5: MOUNTING THE INNER PLATFORMS**

1. Connect the unmarked connector of Connecting Cable (F) to USB module.
2. Ensure that the Platforms (R) are correctly positioned. There should be 2 Mounting Holes on each Side Rail (A, B) either side of the Platform.
3. Use 2 Platform Screws (W) to fix the Platform by hand. Turn each screw until it is hand-tight.

**M8X222(FULL) / M8X232(QUEEN) / M8X242(KING) / M8X252(CAL KING) HAVE TWO USB PORTS**  
**M8X272(TXL) HAVE ONE USB PORT ONLY**

**STEP 6: CONNECTING THE CABLES**

1. Insert the 4 Motor Cables from the Side Rails (A, B) into the Plug Ports on the Control Box (K). Ensure that the color of the Plug matches the color of the Plug Port.

2. Insert the unmarked connector of DC Power Cord (G) into the Control Box.

**STEP 7: MOUNTING THE BASE PLATFORM**

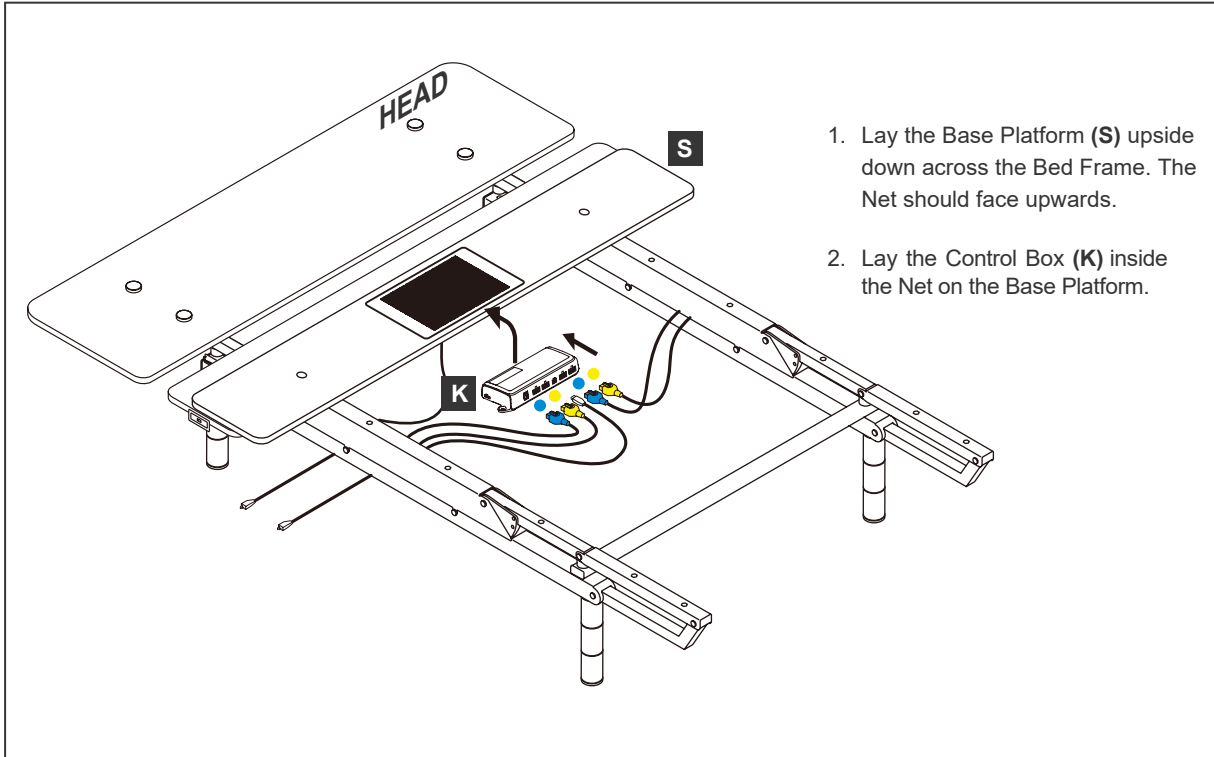

1. Lay the Base Platform (**S**) upside down across the Bed Frame. The Net should face upwards.
2. Lay the Control Box (**K**) inside the Net on the Base Platform.

**STEP 8: MOUNTING THE BASE PLATFORM**

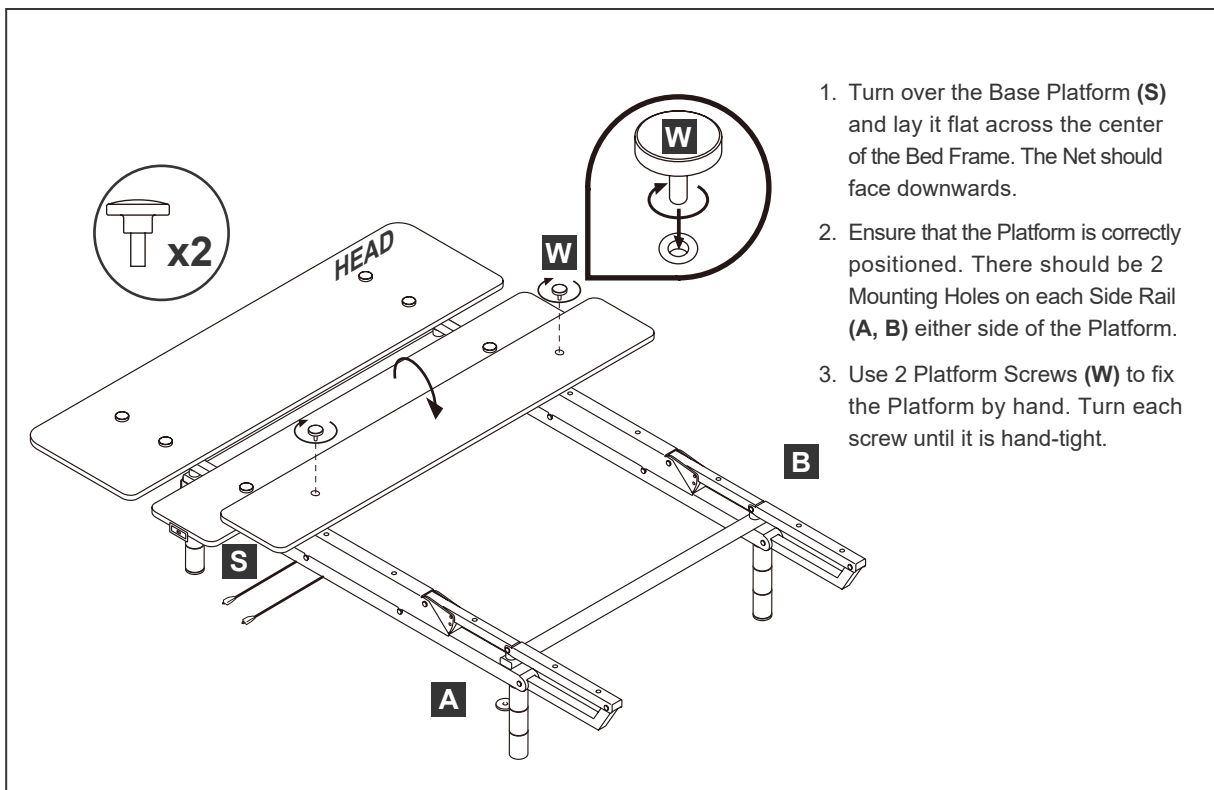

1. Turn over the Base Platform (**S**) and lay it flat across the center of the Bed Frame. The Net should face downwards.
2. Ensure that the Platform is correctly positioned. There should be 2 Mounting Holes (**A, B**) either side of the Platform.
3. Use 2 Platform Screws (**W**) to fix the Platform by hand. Turn each screw until it is hand-tight.

**STEP 9: MOUNTING THE INNER PLATFORMS**

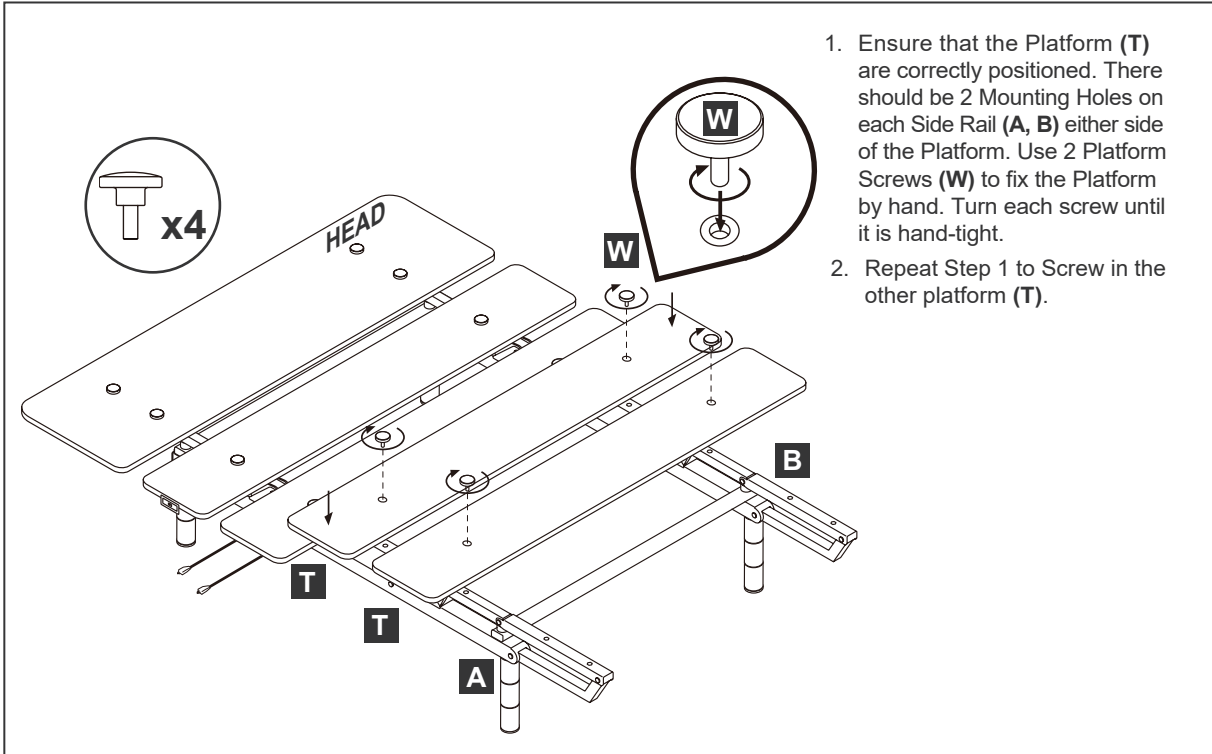

**STEP 10: ATTACHING THE RETAINER BAR**

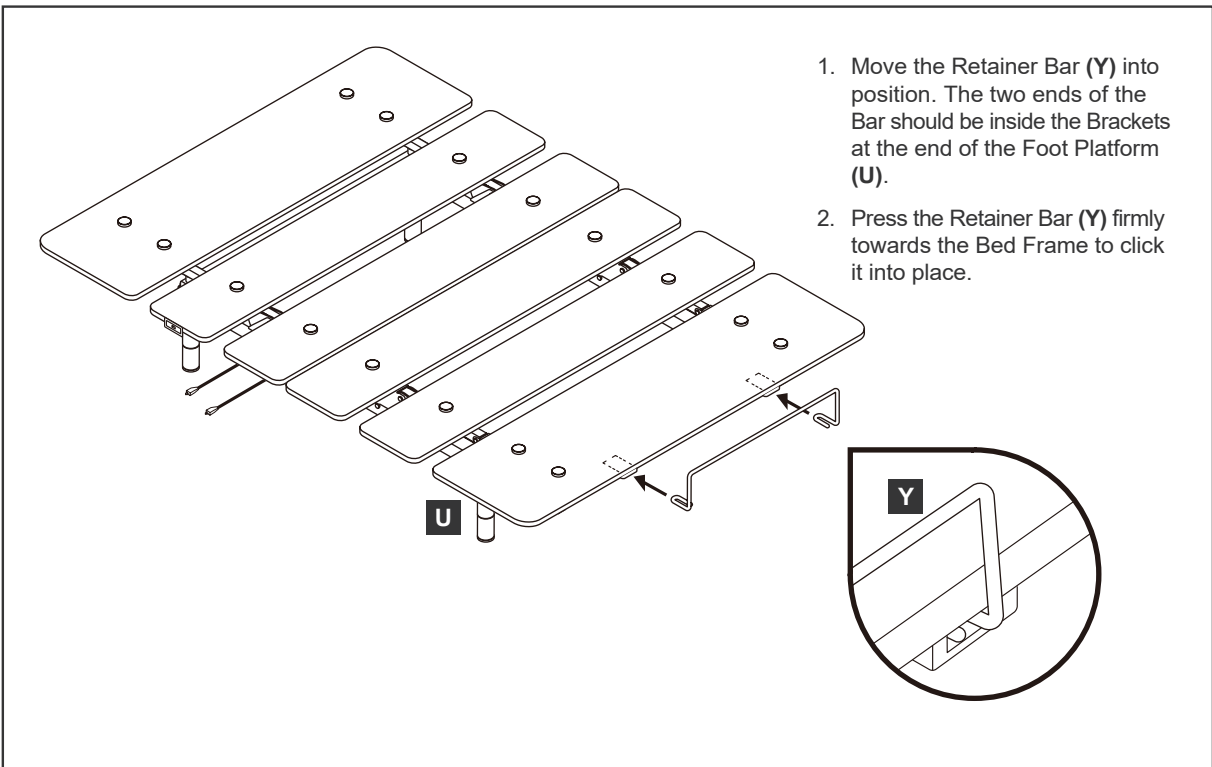

## STEP 11: MOUNTING THE INNER PLATFORMS

### USE LABELS ON SIDE RAILS AND PLATFORMS

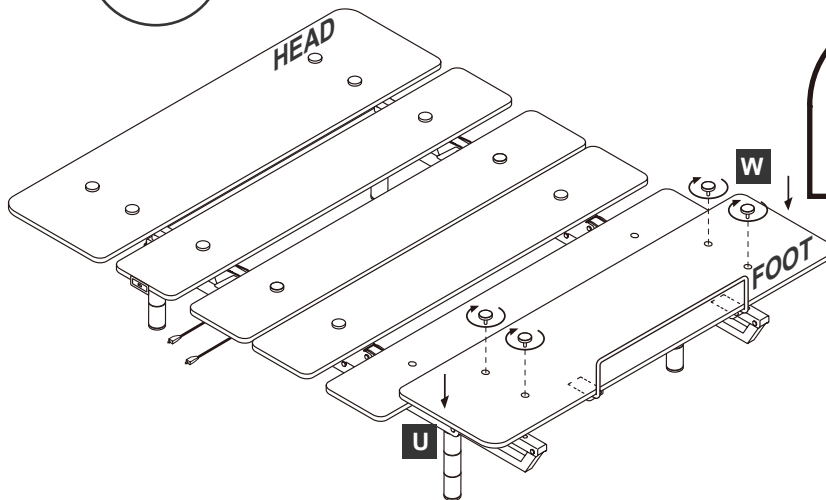

1. Lay the Foot Platforms (**U**) in position on the Side Rails.
2. Use the final 4 Platform Screws (**W**) to attach the Head and Foot Platforms to the Side Rails (**A**, **B**).

#### IMPORTANT:

- Use the labels on the Side Rails (**A**, **B**) to ensure the Platforms are at the right end.
- Ensure the Platforms are oriented correctly. The curved edges should face outwards and the Brackets for the Retainer Bar should face downwards.

## STEP 12: CONNECTING THE POWER CABLES

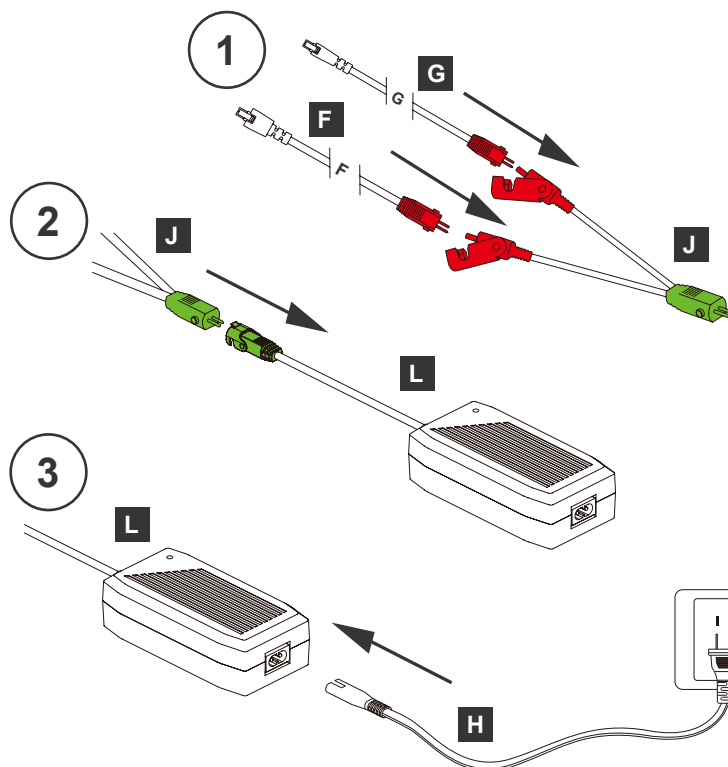

1. Connect the red marked Connecting Cord (**F**) and DC Power Cord (**G**) with red marked connectors on Y Cord (**J**).
2. Connect green marked connector of Y Cord (**J**) with green marked connector on cable from Power Converter.
3. Connect the main AC Power Cord (**H**) to the Power Converter and then to the main.
4. Lay the main power cable along the wall behind the Bed Frame to minimize the risk of tripping.

**⚠ WARNING**

**Risk of Serious injury or death**

Do not stretch the Power Cable. Stretching the Power Cable may damage it. This may lead to malfunctions with the Bed Frame.

**✎ NOTICE**

Ensure the Cable is plugged into the mains properly. Bad connections can damage the system.

**✎ NOTICE**

If the Bed Frame is too close to the wall (or touching it), it may collide during movement. To avoid damage to the Bed Frame and the wall, ensure a small distance is kept.

**STEP 13: INSERTING THE BATTERIES**

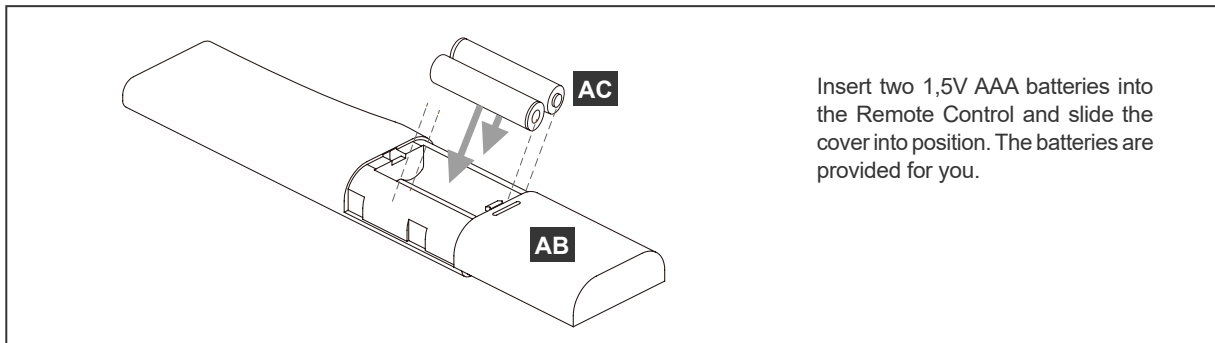

**✎ NOTICE**

Replace the batteries in the Remote Control once a year. Do not use rechargeable batteries.

**STEP 14: BEFORE USING YOUR ADJUSTABLE BED FOR THE FIRST TIME**

- Place the mattress on the Bed Frame.
- Press any button to pair your Remote Control with the Bed Frame.

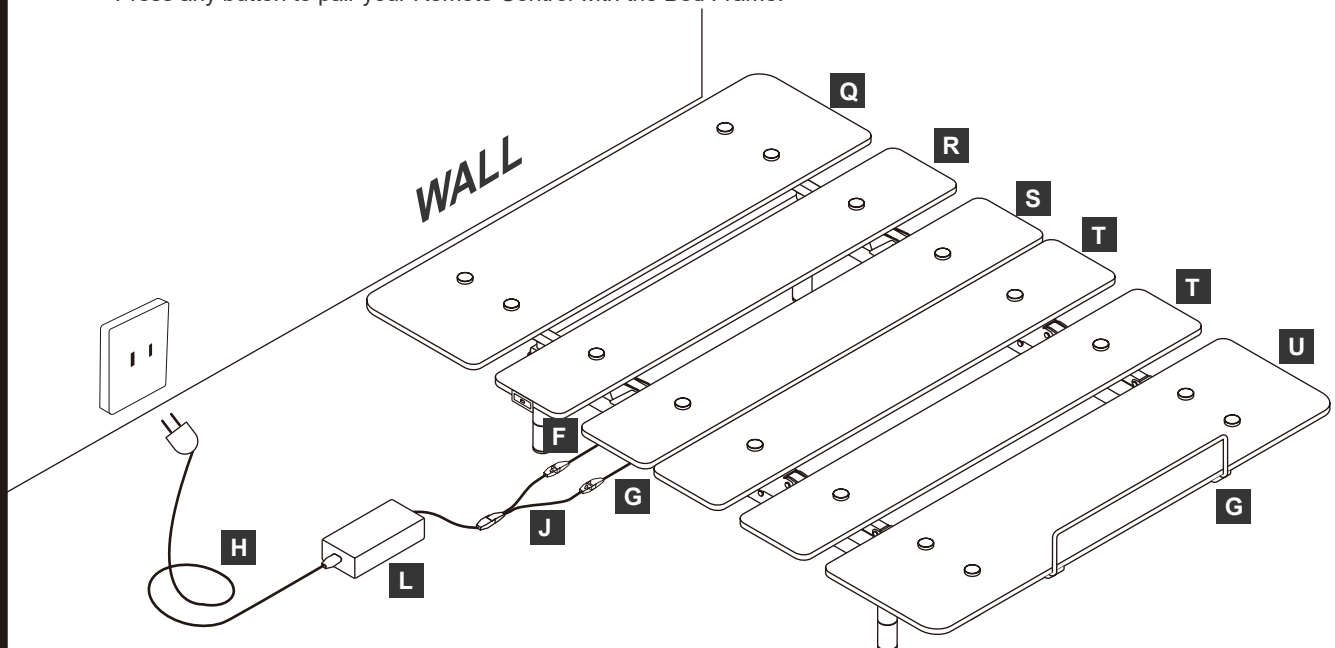

# 3. OPERATION

## REMOTE CONTROL

Each Adjustable Bed Frame is supplied with a Remote Control. Your Remote Control allows you to operate the Bed Frame from a distance of 16 feet (5 m). The Remote Control supplied with your product depends on the model you have ordered. Your Remote Control may include the following:

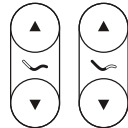
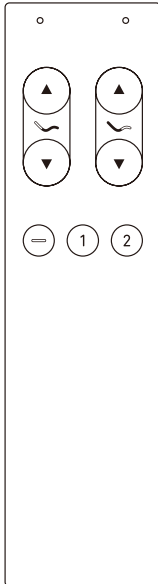

**Head UP/DOWN and Foot UP/DOWN Buttons**  
Move the Head and Foot Platforms up and down.



**Sleeping Position Button**  
Moves the Bed Frame to a flat position.



**Memory Position Buttons**  
Move the Bed Frame to a saved Memory Position.

NOTE: The Remote Control supplied with your product may vary.

### NOTICE

Pressing too many Buttons in a short space of time can cause damage to the system.

- Wait one second between pressing different Buttons

### CAUTION

#### Risk of injury to children

Misuse of the Remote Control by children could lead to injury.

- Activate the Child Lock when children are present. Please refer to instructions on page 23
- In Sync Mode, ensure the Child Lock feature is activated on both Remote Controls
- Do not allow children to play with the Remote Control

### CAUTION

#### Risk of injury

Multiple Bed Frames may be in range of your Remote Control. Operating the wrong Bed Frame may lead to injury.

- Ensure the Remote Control is paired to the correct Bed Frame
- Ensure the Remote Control has been safely unpaired before using it on another Bed Frame

## PAIRING THE REMOTE CONTROL

You must pair the Bed Frame to a Remote Control before operation. Ensure the Bed Frame has been unplugged for at least 10 seconds, then proceed as follows:

1. Plug the Bed Frame into the mains. This will automatically switch it to Pairing Mode for 30 minutes. In this time, the Bed Frame will search for Remote Controls to be paired with.
2. During Pairing Mode, press and release any Button. This will pair the Remote Control to the Bed Frame.

## UNPAIRING THE REMOTE CONTROL

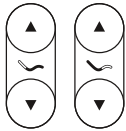

1. Press and hold the Head UP and Foot DOWN Buttons for at least 10 seconds.
2. The Remote Control will flash 3 times.
3. Test the Remote Control to check that it has been safely unpaired.

## REFERENCE DRIVE

Before using the Bed Frame for the first time, you must perform a reference drive to check that the Bed Frame is operating properly. When the drive is initiated, the lower section of the bed will move first, followed by the upper section.

1. Press and hold the Head UP/DOWN, Foot UP/DOWN or Sleeping Position Button. The lower part of the Bed Frame will begin the reference drive. It will reach a lower limit and then move up slightly. Do not release the button.
2. Continuing to hold the button, wait for the upper part of the frame to complete the drive.
3. Release the button and use the Bed Frame according to the instructions.

If the drive is interrupted, pressing any movement button restarts downward movement.

## MOVING THE BED FRAME UP AND DOWN

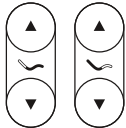

1. Press and hold the UP/DOWN Button for the Platform you wish to adjust.
2. Wait until the Bed Frame has reached the desired position.
3. Release the UP/DOWN Button.

The Bed Frame will move until the Button is released or the highest / lowest position is reached.

## SAVING A MEMORY POSITION

There are two pre-saved Memory Positions: Anti-Snore (Position 1) and Zero Gravity (Position 2). Press the Memory Position Buttons on the Remote Control to move to these positions. You can change saved Memory Positions to new Memory Positions. To do this, proceed as follows:

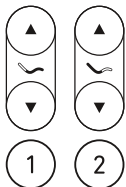

1. Press and hold the UP/DOWN Button for the Platform you wish to adjust
2. Wait until the Bed Frame has reached the desired position
3. Release the UP/DOWN Button
4. Press and hold the Button for the new Memory Position for at least 3 seconds to save the position. The Control Box will click twice to confirm.
5. Release the Memory Position Button.

## FACTORY RESET

A Factory Reset restores the Bed Frame to the same state as before first use. Any memory positions you have stored will be deleted and replaced with the pre-set memory positions. To perform a Factory Reset:

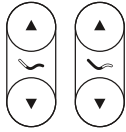

1. Press and hold the Foot DOWN and Head DOWN buttons for 10 seconds.
2. When the reset is complete, the Control Box will click twice.
3. Release the buttons.

To perform a Reference Drive after the Factory Reset, only release one of the DOWN buttons. This will start the Drive automatically.

## MOVING THE BED FRAME TO A SAVED MEMORY POSITION

Proceed as follows to move the Bed Frame to a saved Memory Position:



1. Press the Memory Position Button for the Memory Position you wish to move to, then release.
2. Wait for the Bed Frame to move to the saved Memory Position.

## MOVING THE BED FRAME TO THE SLEEPING POSITION

The Sleeping Position is the Bed Frame's lowest position. While in the Sleeping Position, all Platforms are horizontal. Proceed as follows to move the Bed Frame to the Sleeping Position:



1. Press and release the Sleeping Position Button (do not hold the Button).
2. Wait for the Bed Frame to move to the Sleeping Position.

## ACTIVATING THE CHILD LOCK

Always activate the Child Lock when children are near the Bed Frame. Proceed as follows:

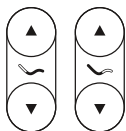

1. Press and hold the Head UP and Foot UP Buttons for at least 6 seconds.
2. The LED will flash 3 times to confirm. Test the Remote Control to check that Child Lock has been activated.

To disable Child Lock, repeat the steps above.

If you remove the batteries from the Remote Control, the Child Lock will be deactivated automatically. If you try to operate the Bed Frame while the Child Lock is activated, the LED will flash 6 times.

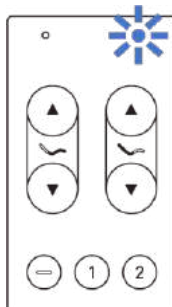

## PERFORMING A FLAT POSITION RESET

To perform a Flat Position Reset:



1. Press the Sleeping Position Button for at least 10 seconds.
2. The Control Box clicks twice to confirm the input.
3. Perform a Reference Drive with the Sleeping Position Button or any UP/DOWN Button (see section "Reference Drive").

## SYNC MODE (TXL ONLY)

### IMPORTANT

Sync Mode allows you to control two Bed Frames with one Remote Control. If you only have one Bed Frame continue reading at the next chapter.

**Before configuring Sync Mode, please ensure:**

- Both Bed Frames are standing next to each other
- The Bed Frames will not collide with each other when moving
- Each Bed Frame can be be controlled using its own Remote Control

**To activate Sync Mode:**

1. Ensure both Bed Frames have been disconnected from the Power Outlet.
2. Connect the Control Boxes of the two Frames with the Sync Cable (**M**). This should be inserted into the port marked "SYNC" on each Control Box.

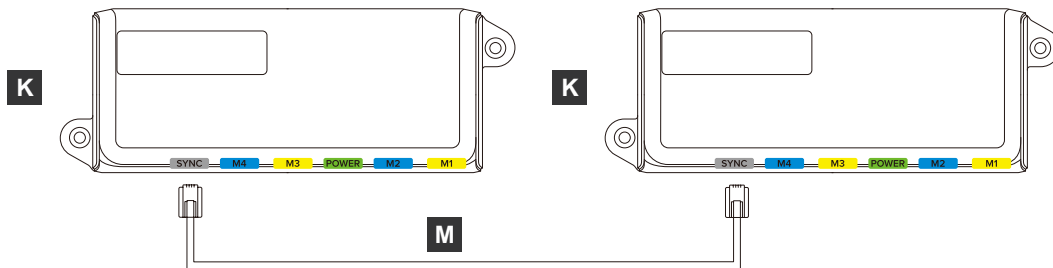

3. Ensure the Cable is Routed so that it does not interfere with the movement of the Bed Frames.
4. Reconnect the Bed Frames to the Power Outlet.
  - If the Bed Frames do not move together, disconnect from the Power and repeat the steps.
  - To end Sync Mode, disconnect the Sync Cable.

## MOVING THE BED FRAME UP AND DOWN IN SNYC MODE

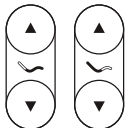

When Sync Mode is activated, pressing the UP/DOWN Buttons on either of the Remote Controls will move both Bed Frames simultaneously.

## FIXING MISALIGNMENT

If two connected Bed Frames have different saved Memory Positions, pressing a Memory Position Button will cause the Bed Frames to move to different positions. This is called Misalignment. In this case, you must move both Bed Frames to their lowest position.



1. Press the Sleeping Position Button on one Remote Control
2. Wait for both Bed Frames to reach their lowest position
3. The Bed Frames are realigned. Continue using the Bed Frame as normal.

# 4. DISASSEMBLY AND TRANSPORTATION

## DISASSEMBLY

To disassemble the Adjustable Bed Frame, you must first unplug the Bed Frame from its power source. Then, follow the assembly instructions in reverse order. To minimize the risk of pinching when transporting the Side Rails, secure all moving parts with packaging tape.

## TRANSPORTATION

After it has been fully assembled, the Bed Frame should only be moved short distances within the same room.

Lifting the Bed Frame requires two people. To lift the Bed Frame:

1. Ensure that the Bed Frame has first been moved to the Sleeping Position.
2. Unplug the Bed Frame from its power source.
3. Stand at opposite sides of the Bed Frame (long sides) and grip the Base Platform.

### CAUTION

#### Risk of injury through crushing

Tilting the Bed Frame when lifting or moving the Adjustable Bed Frame may lead to minor or moderate injury through crushing.

- Keep the Bed Frame level while lifting or moving it
- Do not attempt to lift or move the Bed Frame alone

### NOTICE

Moving the Bed Frame on its side or upside down may lead to damage to the product.

- Only move the Bed Frame while it is in horizontal position (Platforms facing upwards)
- Disassemble the Bed Frame before moving it to a different location

# 5. CLEANING AND MAINTENANCE

## CLEANING

To clean the Adjustable Bed Frame, use a dry or slightly damp lint-free cloth to wipe the Bed Frame. Do not spray cleaning agents directly onto the Bed Frame or its components.

### WARNING

#### **Moderate risk of death or serious injury through electric shocks**

Leaving the Bed Frame plugged in while cleaning it may lead to death or serious injury through electric shocks.

- Use only a dry or slightly damp lint-free cloth to clean the Bed Frame
- Do not allow any of the Bed Frame's components to become wet during cleaning
- Always unplug the Bed Frame from the mains before cleaning

### NOTICE

Cleaning agents, such as non-alcohol based cleaners, sanitizers, and others can destroy the anodized layer of the Adjustable Bed Frame. Use only a dry or slightly damp lint-free cloth to clean the Bed Frame.

## MAINTENANCE

The Adjustable Bed Frame does not require maintenance. If the Bed Frame becomes damaged, or if you are experiencing technical difficulties, contact ASHLEY using the details on page 8.

# 6. TROUBLESHOOTING

## BEHAVIOR

## POSSIBLE CAUSE / SOLUTION

The Bed Frame does not respond when Buttons are pressed.

1. The Bed Frame is not connected properly. Check the power connection.
2. Time-out has been reached due to continuous operation. Do not operate the Bed Frame for at least 6 minutes. This will reset the time-out.
3. Unplug the Power Converter (**L**). Wait until the LED goes out, then plug it back in.
4. Replace the batteries in the Remote Control (**AB**).

Parts of the Bed Frame remain in an elevated position after a power failure.

If power cannot be restored, an Emergency Lowering is required. Proceed as follows:

1. Unplug the Power Converter (**L**) from the power outlet.
2. Disconnect the Y cord (**J**) from the DC power cord (**G**).
3. Connect the Battery Strap (**P**) to the DC power cord (**G**).
4. Connect two 9V batteries to the Battery Strap (**P**).
5. Use the Head DOWN/UP, Foot DOWN/UP or Sleeping Position Buttons to drive the Bed Frame to its lowest position.

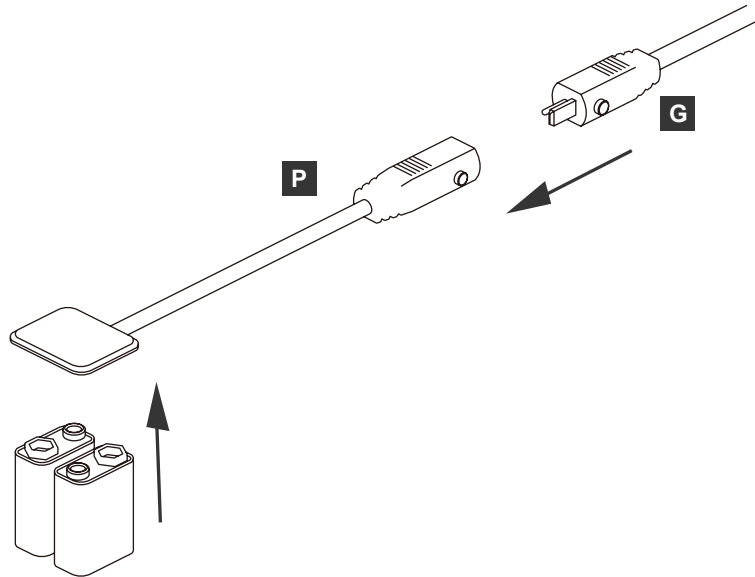

Once Emergency Lowering is complete and power is restored, you can reconnect the Power Converter. Then, perform a Reference Drive (see Chapter 4) and operate the Bed Frame as normal.

 **NOTICE**

When an Emergency Lowering is performed, only the Bed Frame connected to the Battery Strap will be operated. You will need to perform separate Emergency Lowering for Bed Frames connected by the Sync Cable.

---

 **NOTICE**

Unplug the USB-module before connecting the Battery Strap to avoid draining the batteries.

---

Parts of the Bed Frame do not move evenly.

Make sure no persons or heavy objects are on the Bed Frame or in the range of moving parts.

The Bed Frames may be misaligned. Follow the instructions in the section "Fixing Misalignment" to realign the Bed Frames.

**CLICK CODES**

As soon as the Bed Frame is connected to the power outlet, the Control Box uses installed relays (clicks) to inform the user about system status and the reason for the last shutdown. Codes are only transmitted during system startup. Potential click codes are as follows:

<b>CODE</b>	<b>DEFINITION</b>
2 X Click	Normal operation. Continue to operate the Bed Frame.
1 X Click	The system is working in emergency operation mode. Contact Customer support.
4-6 X Click	An internal error has occurred. Contact customer support.

# 7. TECHNICAL DATA

PROPERTY	SPECIFICATION				
Input Voltage	100-240 V ~ 50/60 Hz, 1.8 A				
Rated Input Current	Max 4.0A				
Suitable Mattress Dimensions	King	Cal. King	Queen	Full	Twin XL
	76 x 79.5 in	72 x 83.5 in	60 x 79.5 in	53 x 74.5 in	38 x 79.5 in
Ambient Conditions	Indoor use only				

## NOTICE

The permitted maximum load is dependent on input voltage. At the lower end of the input voltage range, maximum load may be reduced. Contact ASHLEY for further details.



M8X222 / M8X232 / M8X242 / M8X252 / M8X272

**IMPORTANT SAFETY NOTICE: READ CAREFULLY BEFORE BEGINNING ASSEMBLY!**

- \* Always use proper tools.
- \* Follow the assembly steps in order. Do not skip any steps.
- \* Be sure to check all packing materials carefully for small parts may have come loose inside the carton during shipment. If parts are missing, contact the retailer from which you purchased the product to obtain any missing parts. DO NOT USE SUBSTITUTE PARTS.
- \* Periodically check to ensure that all connectors (bolts, screws, etc.) are tight.
- \* Keep the instructions for future reference.
- \* Some assembly may involve attaching glass or mirrors. Be very careful handling the glass or mirrors, as severe injury may result if the glass or mirror breaks. Never handle large pieces of glass or mirrors by yourself.
- \* Where assembly instructions state that assembly requires two or more people, do not attempt assembly by yourself as there is a risk of injury.

- \* When assembling products that have electrical cords (lamps, lights, motors, power strips, etc.), always (1) make sure the electrical cord is unplugged before assembling, (2) be careful not to twist or pinch the electrical cord during and after assembly, and (3) DO NOT USE AN EXTENSION CORD WITH THIS PRODUCT. Note: During charging, the device and the charger could heat up, this is normal. If the battery gets hotter than usual, the device may stop charging.
- WARNING: Remove all metal objects like coins and keys from the charging surface and remove any metal objects attached to your mobile phone before placing the device on the charging surface. Some mobile devices or cases may attract metal objects.
- \* When assembling shelves or entertainment centers, do not stand on lower shelves in order to assemble upper shelves—use a step ladder.
- \* Do not stand on tables, including but not limited to, end tables, coffee tables, and dinner tables, as tables are not meant to support the weight of a person.

**NOTE:** ASHLEY FURNITURE INDUSTRIES, LLC DISCLAIMS ANY LIABILITY FOR DAMAGES OR INJURIES WHICH MAY OCCUR DUE TO FAILURE TO PROPERLY FOLLOW ASSEMBLY INSTRUCTIONS, PROPERLY ASSEMBLE THE PRODUCT, OR PROPERLY USE THE PRODUCT.

**NOTE: YOUR UNIT MAY LOOK DIFFERENT IN APPEARANCE FROM THE ONE SHOWN IN THE ILLUSTRATIONS ON THIS INSTRUCTION SHEET.**

**NOTICIA IMPORTANTE DE SEGURIDAD: LEA CUIDADOSAMENTE ANTES DE COMENZAR A ENSAMBLAR**

- \* Siempre use las herramientas apropiadas.
- \* Siga los pasos de ensamble en orden. No salte ningún paso.
- \* Asegúrese de comprobar con cuidado todos los materiales de embalaje en busca de piezas pequeñas que hayan podido desprenderse dentro del cartón durante el envío. Revise la lista de partes. Si faltan partes, comuníquese con el surtidor del cual usted compró el producto para obtener las partes que le faltan. NO USE PARTES SUBSTITUTAS.
- \* Periódicamente revise para asegurarse que todos los conectores (pernos, tornillos, etc.) estén bien apretados.
- \* Guarde las instrucciones para referencia futura.
- \* Algunos de los ensambles involucran vidrios o espejos. Tenga cuidado al manejar estos vidrios o espejos, ya que puede lesionarse severamente si uno de estos vidrios o espejos se rompe. Nunca maneje piezas grandes de vidrio o espejo sin ayuda.
- \* Si las instrucciones dicen que se debe usar dos o más personas no trate de armarlo solo, ya que corre el riesgo de lastimarse.

- \* Cuando ensamble productos que tengan cables eléctricos (lámparas, luces, motores, regletas de enchufes, etc.), siempre (1) asegúrese de que el cable eléctrico esté desenchufado antes de ensamblar el producto; (2) tenga cuidado de no torcer ni pellizcar el cable eléctrico durante y después del montaje; y (3) NO UTILICE UN CABLE DE EXTENSIÓN CON ESTE PRODUCTO.

Nota: Durante la carga, el dispositivo y el cargador pueden calentarse; esto es normal. Si la batería se calienta más de lo normal, es posible que el dispositivo deje de cargarse. ADVERTENCIA: Retire todos los objetos metálicos, como monedas y llaves, de la superficie de carga y retire cualquier objeto metálico adherido a su teléfono celular antes de colocar el dispositivo en la superficie de carga. Algunos dispositivos móviles o fundas pueden atraer objetos metálicos.

- \* Al armar repisas o centros de entretenimiento, no se pare en las repisas de abajo para armar las repisas de arriba—use una escalera.
- \* No se pare en las mesas, incluyendo pero sin límite a, mesas laterales, mesas de centro, mesas de comedor, ya que estas mesas no están diseñadas para soportar el peso de una persona.

**NOTA:** Las Industrias de Muebles Ashley, LLC renuncia a cualquier responsabilidad de daños o lesiones que puedan ocurrir debido a no seguir las instrucciones de ensamble apropiadamente, el ensamble apropiado del producto, o el uso apropiado del producto.

**NOTA: LA UNIDAD PUEDE PRESENTAR UNA APARIENCIA DIFERENTE DE LA QUE SE MUESTRA EN LAS ILUSTRACIONES DE LA HOJA DE INSTRUCCIONES.**

**REMARQUE IMPORTANTE CONCERNANT LA SECURITÉ: LIRE ATTENTIVEMENT AVANT DE COMMENCER LE MONTAGE!**

- \* Utilisez toujours les outils adaptés.
- \* Suivez l'ordre des étapes de montage. N'en sautez aucune.
- \* Assurez-vous de vérifier attentivement tous les matériaux d'emballage parce que les petites pièces peuvent se détacher à l'intérieur de la boîte lors de l'expédition. Faites l'inventaire attentif de toutes les pièces. Si une ou plusieurs pièces manquent, contactez votre revendeur pour obtenir les pièces en question. N'UTILISEZ PAS DE PIÈCES DE SUBSTITUTION.
- \* Vérifiez de temps à autre que tous les connecteurs (boulons, vis, etc.) sont bien serrés.
- \* Gardez ces instructions pour pouvoir les consulter ultérieurement.
- \* Certaines étapes du montage peuvent nécessiter l'installation de verres ou de miroirs. Soyez extrêmement prudent lors de la manipulation des verres ou des miroirs, car vous pourriez vous blesser gravement si le verre venait à casser. Ne manipulez jamais seul de grands objets en verre ou de grands miroirs.
- \* Lorsque les instructions de montage mentionnent que l'installation nécessite deux personnes ou plus, n'essayez pas de monter vous-même le produit, car vous risqueriez de vous blesser.

- \* Lors de l'assemblage de produits dotés de cordons électriques (lampes, lumières, moteurs, multiprises, etc.), toujours (1) s'assurer que le cordon électrique est débranché avant l'assemblage, (2) veiller à ne pas tordre ni pincer le cordon électrique pendant et après l'assemblage, et (3) NE PAS UTILISER DE RALLONGE AVEC CE PRODUIT.

Remarque : Pendant la charge, l'appareil et le chargeur peuvent chauffer. C'est tout à fait normal. Si la batterie devient plus chaude que d'habitude, la charge de l'appareil peut s'arrêter.

AVERTISSEMENT : Avant de placer l'appareil sur la surface de charge, retirez tous les objets métalliques, tels que les pièces de monnaie et les clés, de la surface de charge et ceux attachés à votre téléphone portable. Certains appareils mobiles ou étuis peuvent attirer des objets métalliques.

- \* Lors du montage des étagères ou un meuble audio-vidéo, ne vous tenez pas sur les étagères inférieures pour installer les étagères supérieures. Utilisez un escabeau.

- \* Ne vous tenez pas sur les tables, ce qui comprend mais pas uniquement, les tables d'extrémité, les tables basses, les tables à dîner, car elles ne sont pas destinées à supporter le poids des personnes.

**REMARQUE:** ASHLEY FURNITURE INDUSTRIES, LLC NE SE TIENT AUCUNEMENT RESPONSABLE DE TOUT DOMMAGES OU BLESSURES DUS AU NON RESPECT DES INSTRUCTIONS DE MONTAGE ET D'UTILISATION DU PRODUIT.

**REMARQUE: VOTRE MEUBLE PEUT ETRE DIFFERENT DE CELUI MONTRE SUR L'ILLUSTRATION DE CETTE FEUILLE D'INSTRUCTIONS.**

# SEGURIDAD

## INSTRUCCIONES DE SEGURIDAD IMPORTANTES

Todos los usuarios deben leer el Manual del Usuarios. Este Manual del Usuarios fue preparado de conformidad con la norma UL 962 para el hogar y el mobiliario comercial. Contiene instrucciones de seguridad. Todos los usuarios son responsables de cumplir con las instrucciones de seguridad. Este capítulo proporciona importantes recomendaciones de prevención de accidentes.

**Este aparato digital de clase B cumple con la Norma Canadiense ICES-003.**

### INFORMACIÓN GENERAL SOBRE SEGURIDAD

Es importante cumplir con lo siguiente cuando se utiliza el sistema:

- No opere el producto a menos que esté en pleno funcionamiento
- No convierta ni modifique el Marco de Cama Ajustable sin la aprobación por escrito
- No use piezas de repuesto no autorizadas para reparaciones
- Monte el producto solo si su cuerpo es capaz
- No intente reemplazar o sustituir piezas a menos que retire el producto de la fuente de alimentación
- Al manipular el Marco de Cama, asegúrese de que no haya niños ni animales cerca del Marco de Cama
- Asegúrese de que nada obstaculice el alcance de la actividad del Marco de Cama (por ejemplo, una mesita de noche o una ventana abierta)
- Al operar el Marco de Cama, no se siente directamente en ninguna plataforma. Reparte su peso de manera uniforme

### USO PREVISTO

El Marco de Cama Ajustable es un marco de cama controlado eléctricamente. Su único uso previsto se describe en esta documentación. El Marco de Cama Ajustable está diseñado para uso interior y doméstico. El uso al aire libre está prohibido. El Marco de Cama es operado por un control remoto.

### DESCARGO DE RESPONSABILIDAD HOSPITAL/MÉDICA

El Marco de Cama Ajustable no se diseña para cumplir con los estándares médicos o hospitalarios. Por eso, no es adecuado para uso médico doméstico o comercial.

- No use el Marco de Cama cerca de oxígeno tipo carpa o equipos terapéuticos
- No utilice el somier cerca de otros gases potencialmente explosivos.

El Marco de Cama Ajustable solo se puede usar con colchones adecuados. Los colchones adecuados deben cumplir con el Registro Federal 16 CFR Parte 1633. Si no está seguro, pregunte a su proveedor de colchones si su colchón es compatible con los Marcos de Cama eléctricamente ajustables. El Marco de Cama no debe usarse sin colchón, o con colchones a base de agua. El Marco de Cama solo puede ser montado y utilizado por adultos. No está diseñado para niños o animales.

La carga máxima recomendada en el marco de cama es de 700 libras (incluyendo el colchón). El peso debe distribuirse de forma uniforme. Ninguna plataforma separada está diseñada para soportar o levantar este peso. Los usuarios solo deben levantarse y levantarse de la cama cuando el Marco de Cama está en una posición plana (horizontal). No coloque todo su peso en la cabeza o los pies, especialmente cuando el Marco de Cama está en una posición elevada. No se pare en el Marco de Cama o en la plataforma en ningún momento. Superar la carga máxima recomendada puede dañar el producto e invalidar la garantía.

El funcionamiento incorrecto o el uso más allá del uso esperado pueden causar lesiones personales y daños en el sistema. Los requisitos de responsabilidad y garantía no son válidos cuando se excede el uso previsto.

## EXPLICACIÓN DE SÍMBOLOS Y PALABRAS DE SEÑAL

### PELIGRO

La palabra de señal PELIGRO significa una situación peligrosa que, si no se evita, puede causar la muerte o lesiones graves.

---

### ADVERTENCIA

La palabra de señal ADVERTENCIA indica una situación peligrosa que, si no se evita, puede causar la muerte o lesiones graves.

---

### PRECAUCIÓN

La palabra de señal PRECAUCIÓN significa una situación peligrosa que, si no se evita, puede causar daño.

---

### ATENCIÓN

La palabra de señal ATENCIÓN significa una situación que no causará lesiones personales, pero puede causar daños al producto o al medio ambiente.

---

**RIESGO RESIDUAL**

El Riesgo Residual se refiere al riesgo que persiste después de cumplir con todas las normas de seguridad pertinentes. Estos riesgos se han evaluado mediante una evaluación exhaustiva de los riesgos. Lea todas las instrucciones antes de montar y operar el Marco de Cama.

**⚠ PELIGRO****Para reducir el riesgo de descargas eléctricas:**

- Antes de limpiar, asegúrese de desconectar el enchufe del Marco de Cama de la toma de corriente.

**⚠ ADVERTENCIA****Para reducir el riesgo de quemaduras, incendios, descargas eléctricas o lesiones personales:**

- Antes de instalar o quitar los componentes, desconecte el enchufe del soporte de la cama del enchufe.
- Es necesario realizar una estrecha supervisión cuando los niños, pacientes o personas con discapacidad utilicen este Marco de Cama, o cuando lo utilicen cerca de él.
- Utilice este Marco de Cama solo para el uso previsto mencionado en esta instrucción. No use accesorios no recomendados por el fabricante.
- No opere este Marco de Cama si los cables o enchufes de esta cama o de cualquier componente están dañados, no funcionan correctamente, se caen o dañan, o se caen al agua. Devuelva el Marco de Cama para su inspección y reparación o reemplazo.
- Mantenga todos los cables alejados de la superficie calentada.
- Nunca caiga ningún objeto o inserte ninguna apertura.
- No lo use al aire libre.
- No manipule los Marcos de Cama donde se utilizan productos de aerosoles (aerosoles) o donde se está utilizando oxígeno.
- Para desconectar el Marco de Cama, mueva todos los controles a la posición de cierre y luego retire el enchufe del enchufe.
- **ADVERTENCIA:** riesgo de lesiones - mantenga al niño alejado del soporte extendido del pie (u otros componentes similares).
- **ADVERTENCIA:** riesgo de descarga eléctrica - solo se puede conectar este mobiliario a un enchufe correctamente conectado a tierra. Consulte las instrucciones de puesta a tierra.

**⚠ ADVERTENCIA****Riesgo de lesiones graves o muerte**

La carga máxima que pueden soportar los Marcos de Cama Ajustables es de 700 libras (distribución uniforme, incluidos los colchones). La sobrecarga del Marco de Cama o de cualquier plataforma única puede causar la muerte o lesiones graves.

- No sobrecargue el Marco de Cama bajo ninguna circunstancia
- No se quede en el Marco de Cama
- No aplique la carga máxima a los pies o a la plataforma de la cabeza
- No se siente en el colchón cuando el Marco de Cama está en movimiento. Reparte su peso de manera uniforme

**⚠ ADVERTENCIA**

**Riesgo de lesiones graves o muerte**

Abra los componentes eléctricos o intentar modificarlos o modificarlos indebidamente en el Marco de Cama puede causar la muerte o lesiones graves.

- No modifique ni modifique el Marco de Cama Ajustable
  - No abra los componentes eléctricos
- 

**⚠ ADVERTENCIA**

**Riesgo de lesiones graves o muerte por compresión**

Arrastrarse, acostarse o extender la mano debajo del Marco de Cama puede causar la muerte o lesiones graves por compresión. Cuando el Marco de Cama se mueve a una nueva posición, la persona puede ser presionada entre el Marco de Cama y el cuerpo extraño. Esto puede causar la muerte o lesiones graves.

- No almacene cuerpos extraños debajo del Marco de Cama.
  - Asegúrese de que nada obstaculice el alcance del movimiento del Marco de Cama (como una mesita de noche o una ventana abierta).
  - No se arrastre, se acueste o extienda la mano debajo del Marco de Cama.
- 

**⚠ ADVERTENCIA**

**Riesgo de lesiones graves o muerte en niños**

El abuso del Marco de Cama junto a los niños puede causar la muerte o lesiones graves.

- Se debe activar la Cerradura Infantil cuando hay niños presentes.
  - Mantenga a los niños alejados de las plataformas móviles
  - No deje que los niños jueguen con el Marco de Cama
- 

**GUARDE ESTAS INSTRUCCIONES**

# CONTENIDO

01. CONTENIDO DE LA CAJA.....	36
02. MONTAJE.....	40
03. OPERACIÓN.....	50
04. DESMONTAJE Y TRANSPORTE.....	54
05. LIMPIEZA Y MANTENIMIENTO.....	55
06. RESOLUCIÓN DE PROBLEMAS.....	56
07. DATOS TÉCNICOS.....	58

# 1. CONTENIDO DE LA CAJA

Los Marcos de Camas Ajustables se entregan en una caja. La caja contiene todos los componentes y herramientas necesarios para ensamblar y operar completamente el sistema. Una vez abierto el embalaje, utilice esta lista para asegurarse de que todos los componentes estén presentes y en perfecto estado. Si algún componente está dañado o perdido, Póngase en contacto con ASHLEY. Asegúrese de que la caja esté plana a temperatura ambiente y en un lugar seco.

A x 1

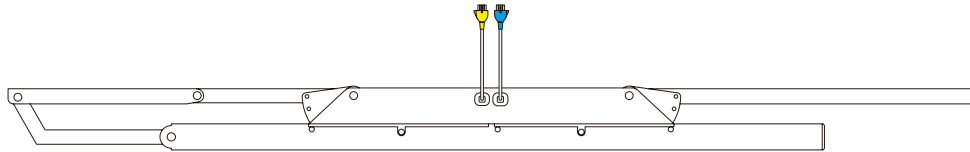

**CARRIL LATERAL DERECHO**

B x 1

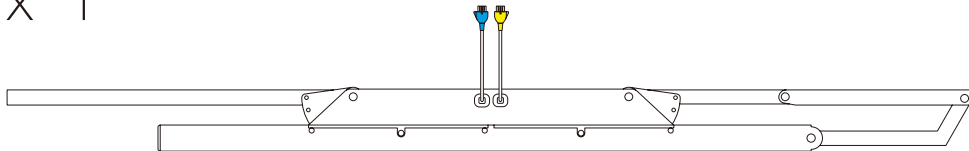

**CARRIL LATERAL IZQUIERDO**

C x 4



**PIERNA**

D x 4

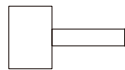

**PERILLA DE BARRA TRANSVERSAL**

E x 2



**BARRA TRANSVERSAL**

F x 1



**CABLE DE CONEXIÓN**

G x 1



**CABLE DE ALIMENTACIÓN DE CC**

H x 1



**CABLE DE ALIMENTACIÓN DE CA**

J x 1

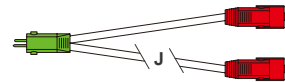

**CORDÓN Y**

K x 1

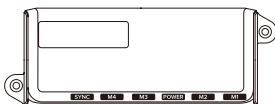

**CAJA DE CONTROL**

L x 1

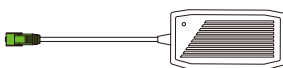

**CONVERTIDOR DE POTENCIA**

M x 1



**CABLE DE SINCRONIZACIÓN (SOLO PARA TXL)**

P x 1



**CORREA DE DESCENSO DE EMERGENCIA**

Q x 1



**CABEZA**

PLATAFORMA DE CABEZA

R x 1



**INTERIO**

PLATAFORMA INTERIOR

S x 1



**BASE**

PLATAFORMA BASE

T x 2



**INTERIO**

PLATAFORMA INTERIOR

U x 1



**PIE**

PLATAFORMA DE PIE

W x 16



TORNILLO DE PLATAFORMA

Y x 1



BARRA DE RETENCIÓN

AB x 1

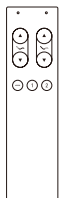

CONTROL REMOTO

AC x 1

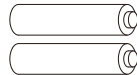

BATERÍA AAA

Piezas de Repuesto



RTAParts@ashleyfurniture.com  
www.ashleyfurniture.parts



1-844-966-0809

# Paquetes de hardware

M8X222(FULL) / M8X232(QUEEN) / M8X242(KING) / M8X252(CAL KING)

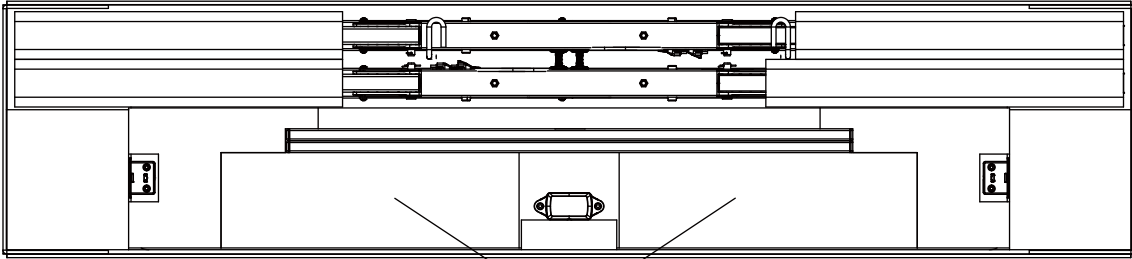

PAQUETES DE  
HARDWARE

M8X272(TXL)

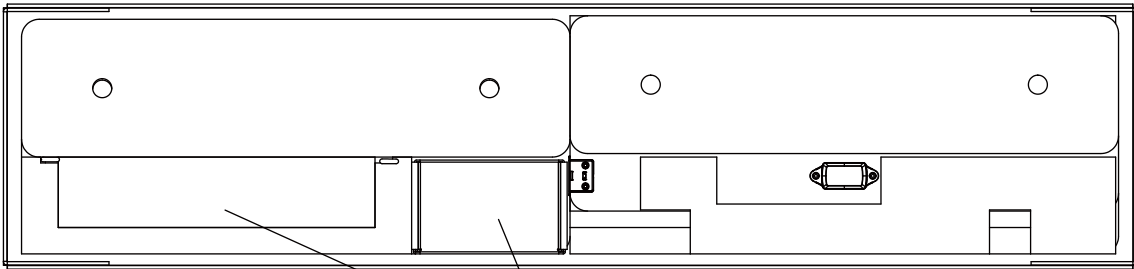

PAQUETES  
DE  
HARDWARE

# COMPONENT OVERVIEW

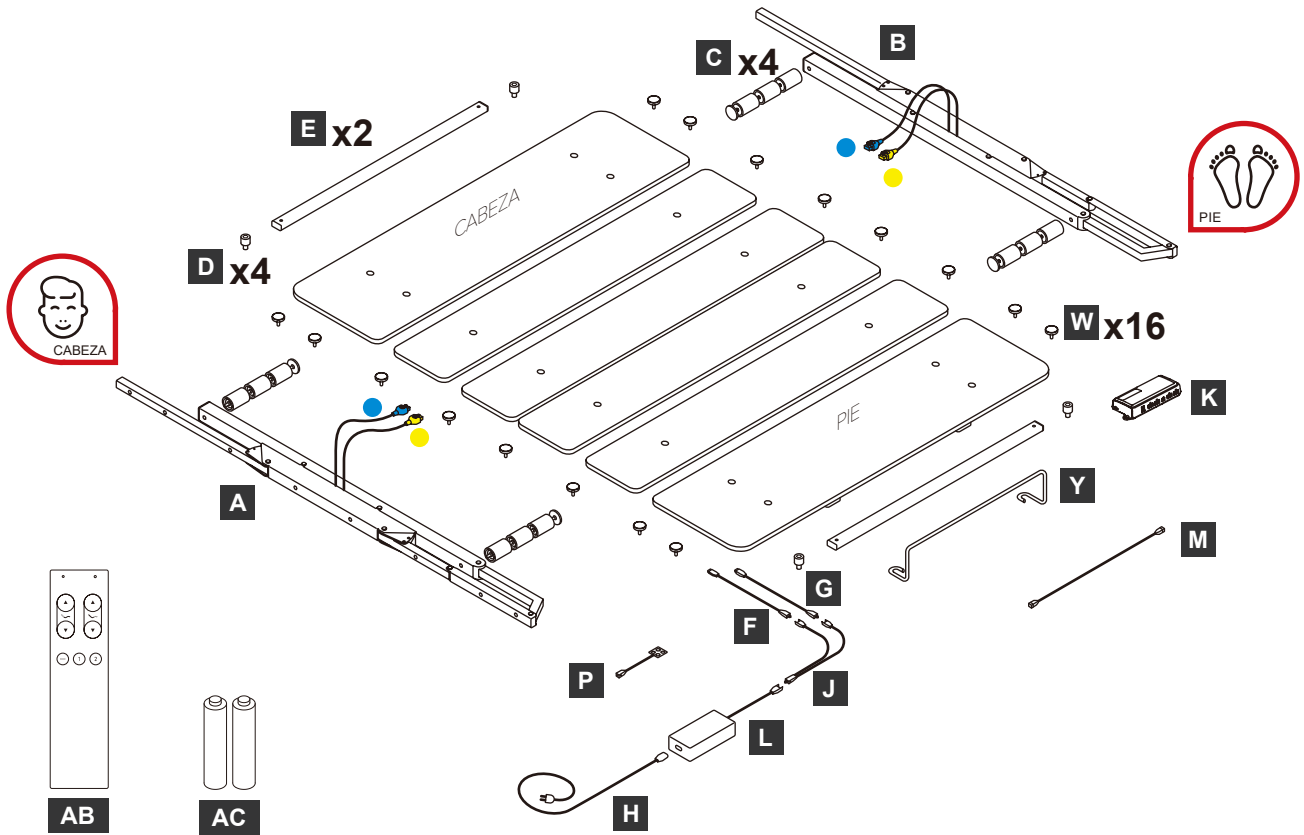

## 2. MOTAJE

### HERRAMIENTAS Y EQUIPOS

El Marco de Cama Ajustable debe ser montado por dos adultos. Tenga cuidado al levantar piezas pesadas. Asegúrese de que el área de montaje es más grande que el Marco de Cama. Siga los pasos cuidadosamente y monte correctamente el Marco de Cama.

### DESEMBALAJE

Coloque el embalaje plano en el suelo y asegúrese de que está en la dirección correcta (consulte las instrucciones en el embalaje). Abra cuidadosamente el embalaje y verifique su contenido, como se describe en el capítulo 1, "contenido de la caja de embalaje".

### ADVERTENCIA

#### Riesgo de lesiones graves o muerte en niños y animales

Los envases de plástico de los marcos de las camas corren un riesgo potencial de asfixia. Dejar que niños o animales entren en contacto con envases vacíos sin supervisión puede causar la muerte por asfixia.

- No deje que niños o animales se vayan sin vigilancia
- Elimine inmediatamente los envases innecesarios

### ATENCIÓN

Asegúrese de que todos los componentes estén a temperatura ambiente. Los componentes demasiado fríos o calientes pueden afectar el montaje.

### ATENCIÓN

No use un cuchillo u objetos afilados para quitar el embalaje del Marco de Cama. Esto puede dañar el producto.

### ATENCIÓN

Coloque los componentes directamente en un suelo duro puede causar daños en el suelo o en los propios componentes.

- Utilice materiales de embalaje de cartón para amortiguar el impacto y evitar daños.

### ATENCIÓN

El dispositivo deberá ser ensamblado por dos o más personas.  
¡No apriete ningún perno hasta que todos los pernos se pongan en marcha!

### PRECAUCIÓN

#### Riesgo de lesiones por corte

El contacto con bordes afilados puede causar lesiones por corte.

- Evite el contacto con bordes afilados

## PASO 1: PREPARACIÓN DEL MARCO EXTERIOR

**NO RETIRE EL MATERIAL DE PROTECCIÓN**

**NO RETIRE LA CINTA ADHESIVA**

Coloque las barras transversales (**E**) y los carriles laterales (**A**, **B**) en el suelo, como se muestra en la imagen.

**IMPORTANTE:**

- Asegúrese de que los travesaños son paralelos y aproximadamente 5 pies (150 cm) de distancia.
- Utilice las etiquetas de los carriles laterales para asegurarse de que están orientados correctamente.
- Utilice las barras transversales para determinar la posición de los carriles laterales. Los carriles laterales deben ser el ancho de la barra transversal aparte.

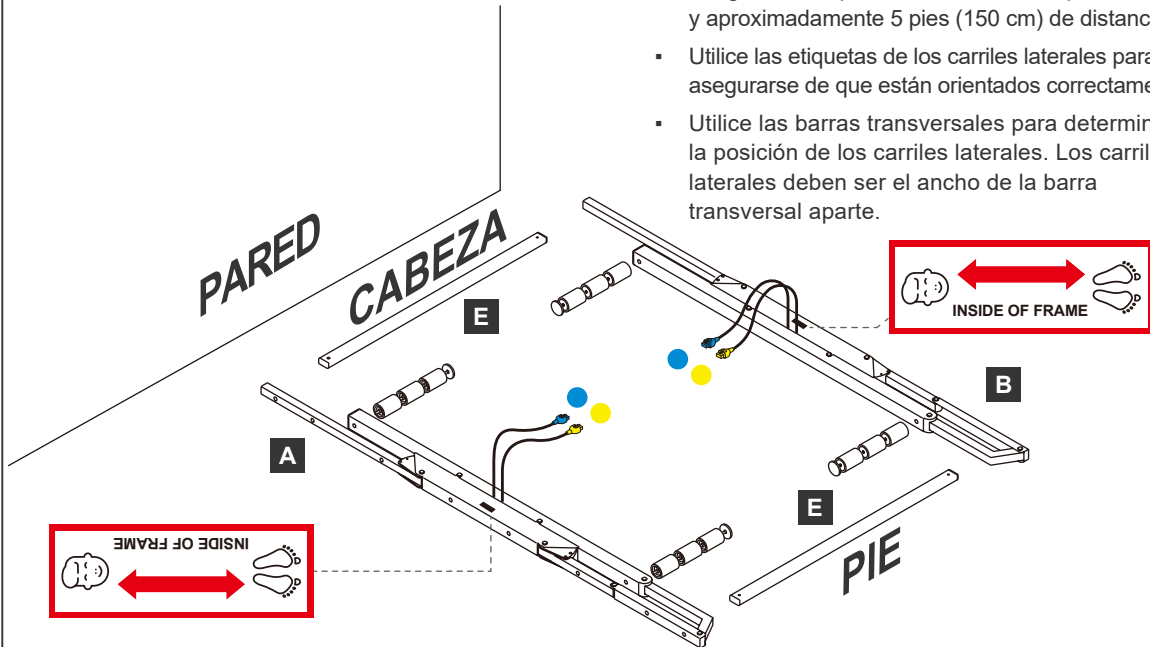

**UTILIZAR ETIQUETAS EN LOS CARRILES LATERALES**

## PASO 2: FIJACIÓN DE LAS PIERNAS

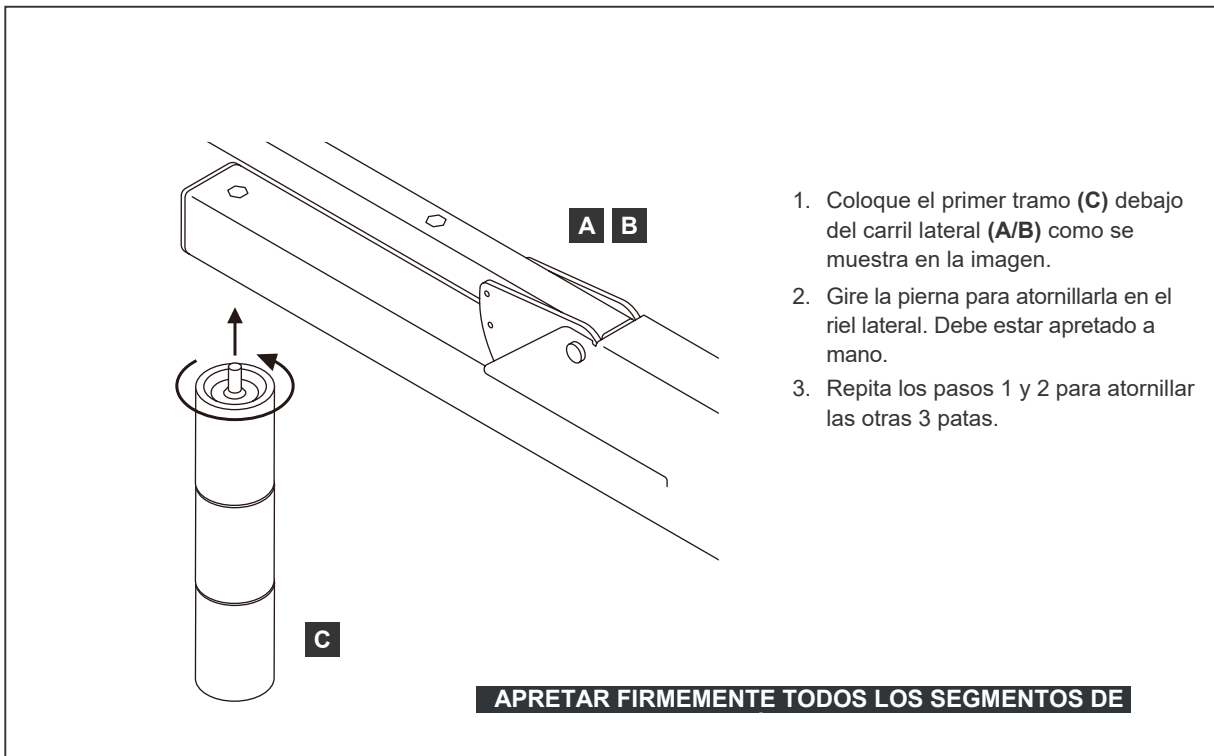

**APRETAR FIRMEMENTE TODOS LOS SEGMENTOS DE**

**PASO 3: CONECTAR LAS BARRAS****⚠ PRECAUCIÓN****Riesgo de lesiones graves o muerte aplastada**

Las barras laterales no estaban fijadas cuando se pararon solas. Si caen, pueden causar lesiones leves o moderadas debido a la compresión.

- No intente erigir la barra lateral hasta que se conecte a la barra transversal.
- Tenga cuidado de no tocar la barandilla lateral.
- Asegúrese de usar los zapatos adecuados al montar el Marco de Cama.

1. Levante la primera barra transversal (E) y coloque un extremo de ella en una ranura en el carril lateral (Derecha) (A).

Asegúrese de que el hilo en el riel lateral (la parte metálica hacia arriba) pase a través del agujero al final de la barra transversal.

2. Coloque una perilla de barra transversal (D) en el hilo que conecta el riel lateral y la barra transversal. Gire la perilla en el sentido horario hasta que esté apretada a mano.
3. Repita los pasos 1 y 2 para la segunda barra transversal.

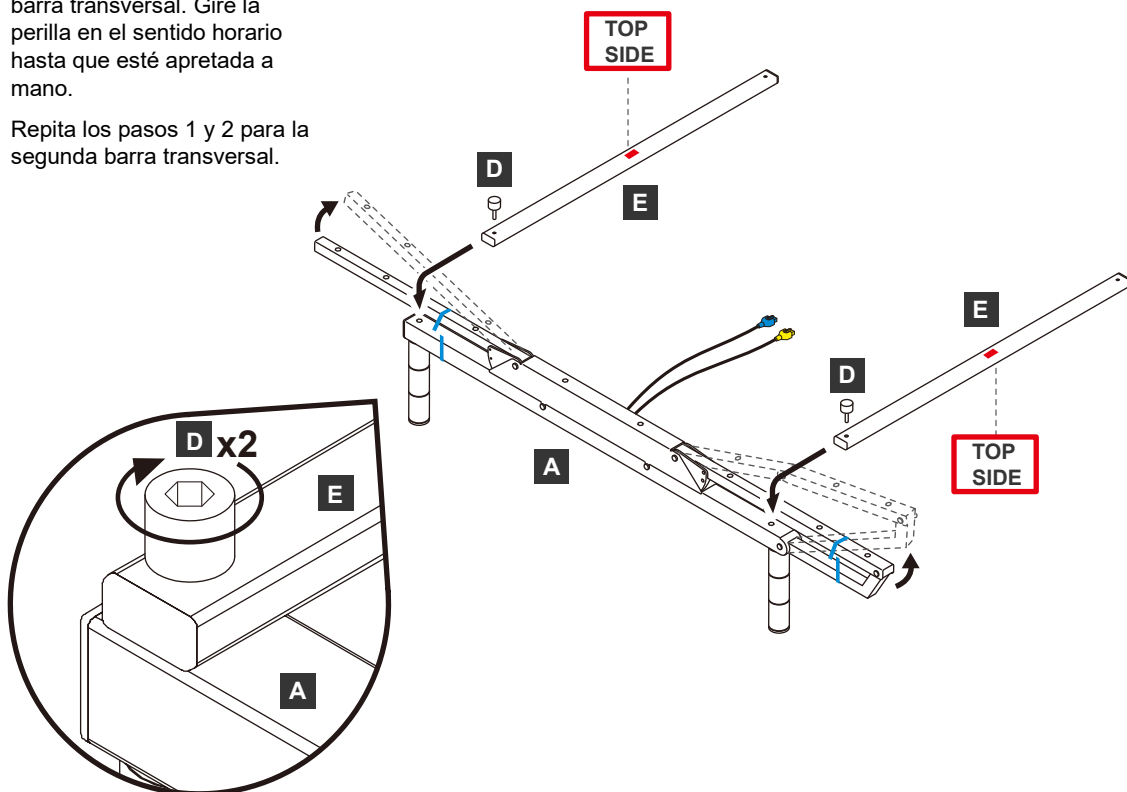
**RETIRAR LA CINTA ADHESIVA****RETIRAR EL MATERIAL PROTECTOR**

## ⚠ PRECAUCIÓN

### Riesgo de lesiones graves o muerte por aplastamiento

Agarrar las partes móviles de los rieles laterales puede provocar lesiones por aplastamiento.

- No toque las piezas móviles al levantar o mover los rieles laterales. Solo agarre las piezas fijas

4. Conecte las barras transversales (E) al carril lateral (izquierda) (B) como se muestra en los pasos 1-3.

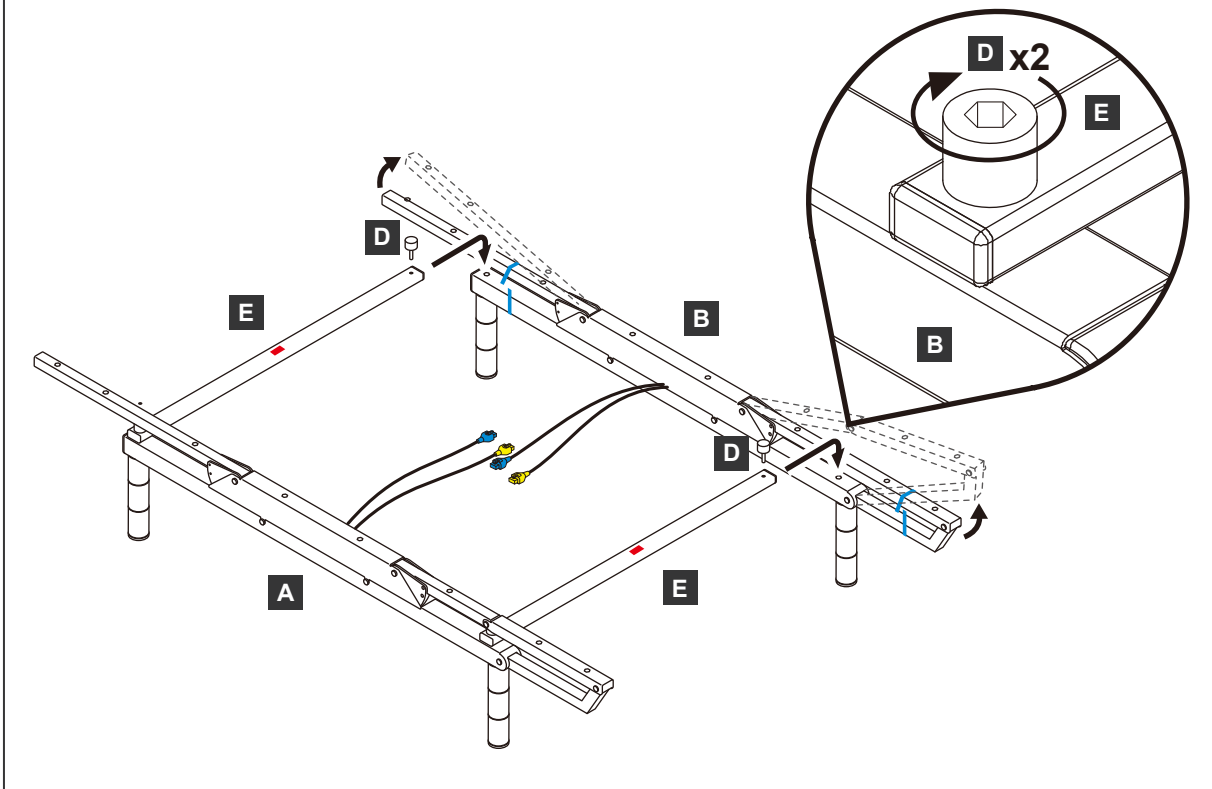

## ⚠ PRECAUCIÓN

### Riesgo de lesiones por aplastamiento

Al atornillar la Perilla de la Barra Transversal, es necesario levantar los componentes móviles de la barra lateral. Dejar caer estos componentes puede causar lesiones por presión.

- Asegúrese de que las piezas móviles no se caigan durante el montaje.

**PASO 4: INSTALACIÓN DE LA PLATAFORMA DE BASE****⚠ PRECAUCIÓN****Riesgo de lesiones por tropiezo**

Al instalar la plataforma, es posible que necesite cruzar el cable de alimentación. Tropezar con un cable puede causar lesiones.

- Tenga cuidado de no tropezar con el cable.

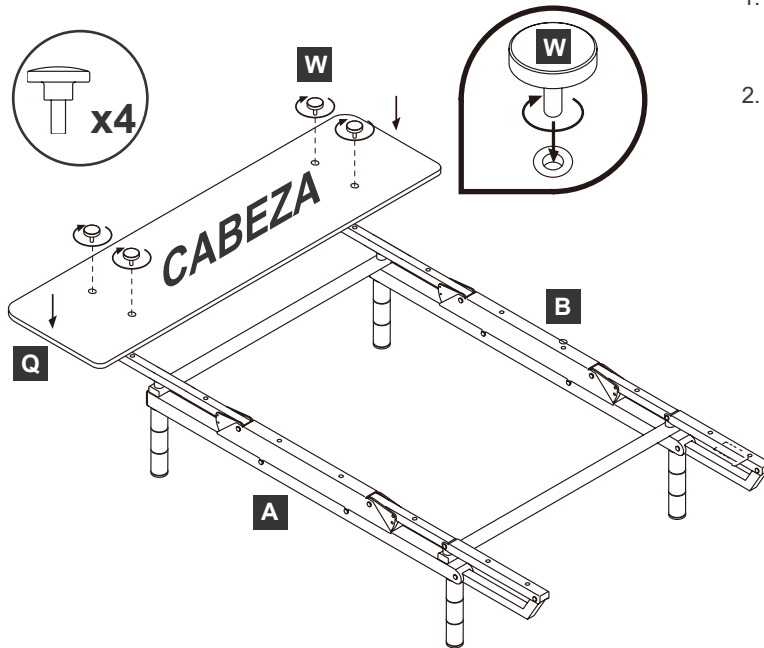
**UTILIZAR ETIQUETAS EN CARRILES Y PLATAFORMAS LATERALES**

1. Coloque la plataforma de cabeza (**Q**) en posición sobre los rieles laterales.
2. Utilice los 4 tornillos de plataforma (**W**) para fijar las plataformas de cabeza y pie a los rieles laterales (**A, B**).

**IMPORTANTE:**

- Utilice las etiquetas en los carriles laterales (A, B) para asegurarse de que las plataformas están en el extremo correcto.
- Asegúrese de que las plataformas están orientadas correctamente. Los bordes curvos deben mirar hacia afuera.

**PASO 5: INSTALACIÓN DE LA PLATAFORMA INTERNA**

1. Conecte el conector no marcado del cable de conexión (F) al módulo USB.
2. Asegúrese de que las Plataformas (R) están posicionadas correctamente. Debe haber 2 Agujeros de Montaje en cada Riel Lateral (A, B) a cada lado de la Plataforma.
3. Utilice 2 tornillos de plataforma (W) para fijar la plataforma a mano. Gire cada tornillo hasta que esté apretado a mano.

**M8X222(FULL) / M8X232(QUEEN) / M8X242(KING) / M8X252(CAL KING) TIENEN DOS PUERTOS USB**  
**M8X272(TXL) SOLO TIENE UN PUERTO USB**

**PASO 6: CONEXIÓN DEL CABLE**

1. Inserte los 4 cables del motor desde los rieles laterales (A, B) en los puertos de enchufe de la caja de control (K). Asegúrese de que el color del enchufe coincide con el color del puerto de enchufe.

2. Introduzca el conector no marcado del cable de alimentación de CC (G) en la Caja de Control.

**PASO 7: INSTALACIÓN DE LA PLATAFORMA BÁSICA**

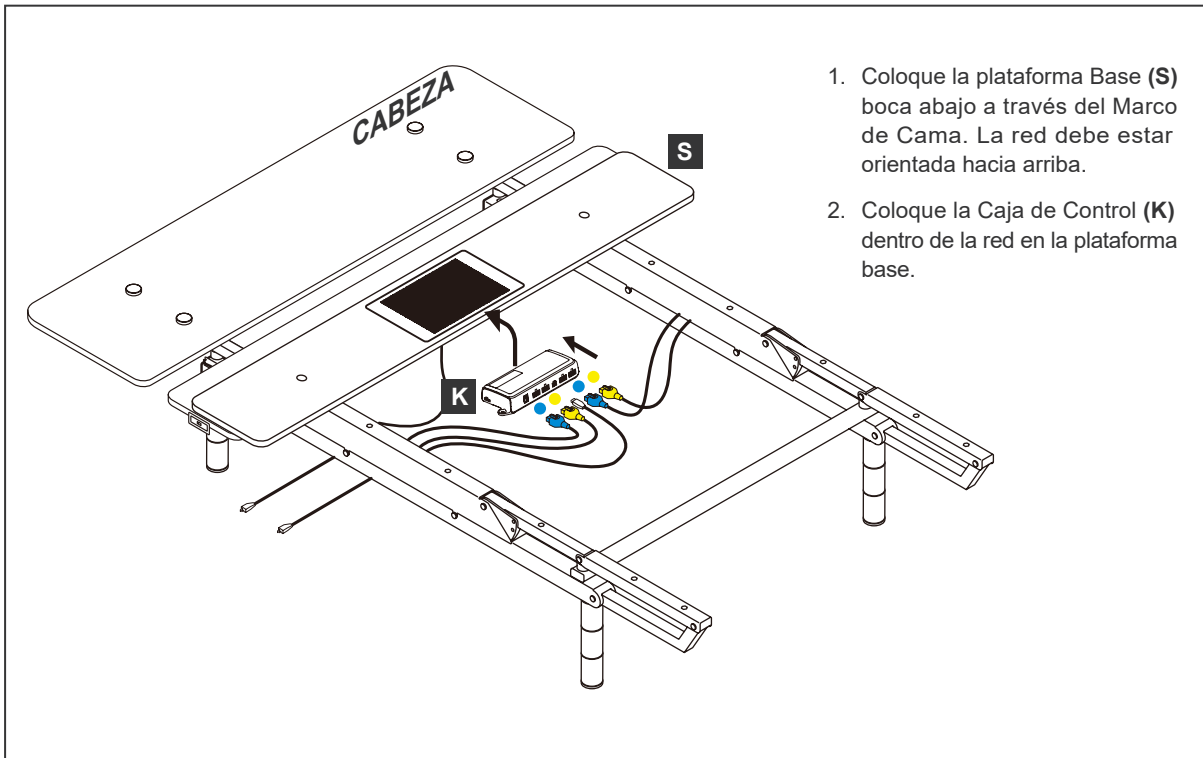

1. Coloque la plataforma Base (**S**) boca abajo a través del Marco de Cama. La red debe estar orientada hacia arriba.
2. Coloque la Caja de Control (**K**) dentro de la red en la plataforma base.

**PASO 8: INSTALACIÓN DE LA PLATAFORMA BÁSICA**

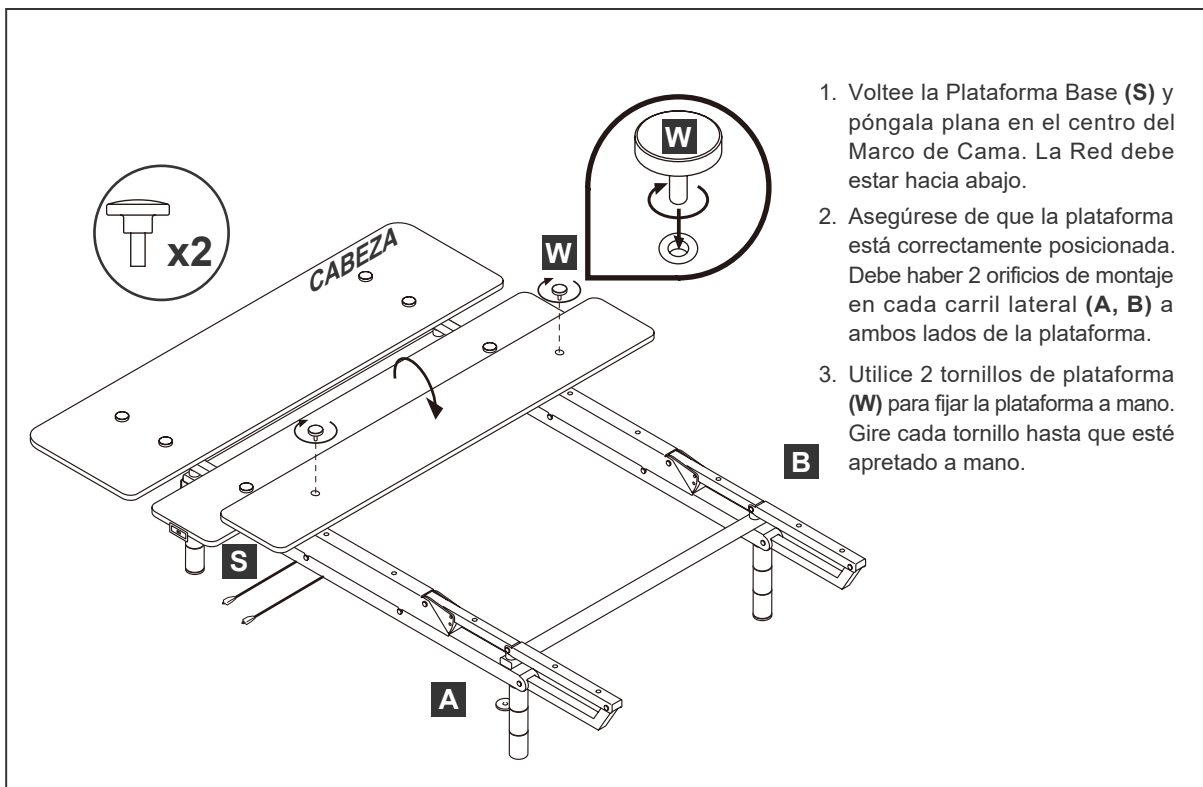

1. Voltee la Plataforma Base (**S**) y póngala plana en el centro del Marco de Cama. La Red debe estar hacia abajo.
2. Asegúrese de que la plataforma está correctamente posicionada. Debe haber 2 orificios de montaje en cada carril lateral (**A**, **B**) a ambos lados de la plataforma.
3. Utilice 2 tornillos de plataforma (**W**) para fijar la plataforma a mano. Gire cada tornillo hasta que esté apretado a mano.

**PASO 9: INSTALACIÓN DE LA PLATAFORMA INTERNA**

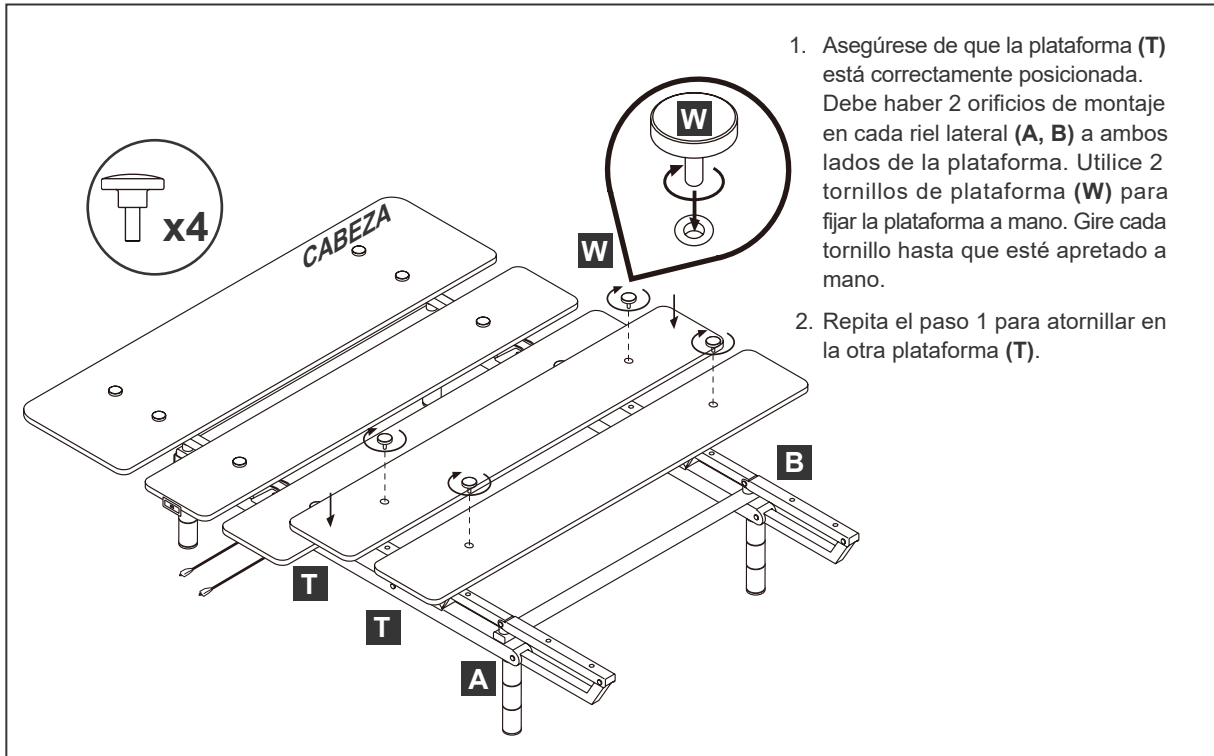

1. Asegúrese de que la plataforma (T) está correctamente posicionada. Debe haber 2 orificios de montaje en cada riel lateral (A, B) a ambos lados de la plataforma. Utilice 2 tornillos de plataforma (W) para fijar la plataforma a mano. Gire cada tornillo hasta que esté apretado a mano.
2. Repita el paso 1 para atornillar en la otra plataforma (T).

**PASO 10: INSTALACIÓN DE LA BARRA DE FIJACIÓN**

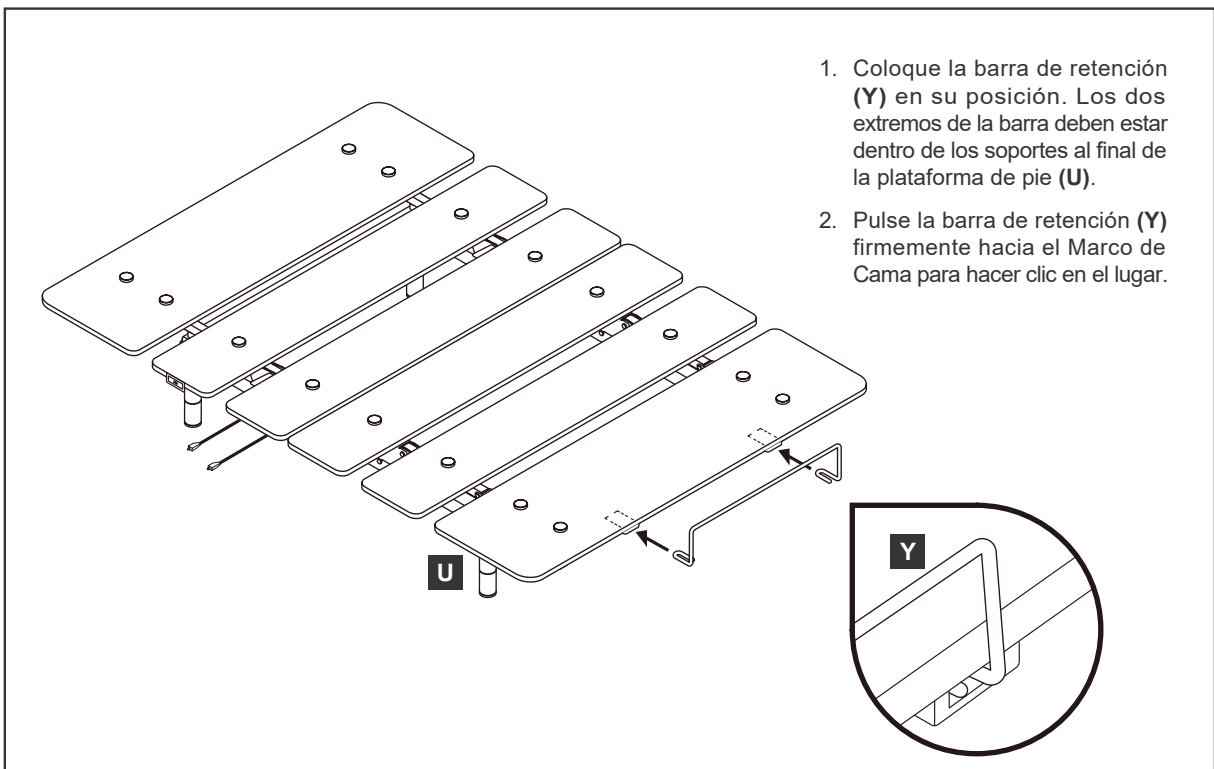

1. Coloque la barra de retención (Y) en su posición. Los dos extremos de la barra deben estar dentro de los soportes al final de la plataforma de pie (U).
2. Pulse la barra de retención (Y) firmemente hacia el Marco de Cama para hacer clic en el lugar.

## PASO 11: INSTALACIÓN DE LA PLATAFORMA INTERNA

### UTILIZAR ETIQUETAS EN CARRILES Y PLATAFORMAS LATERALES

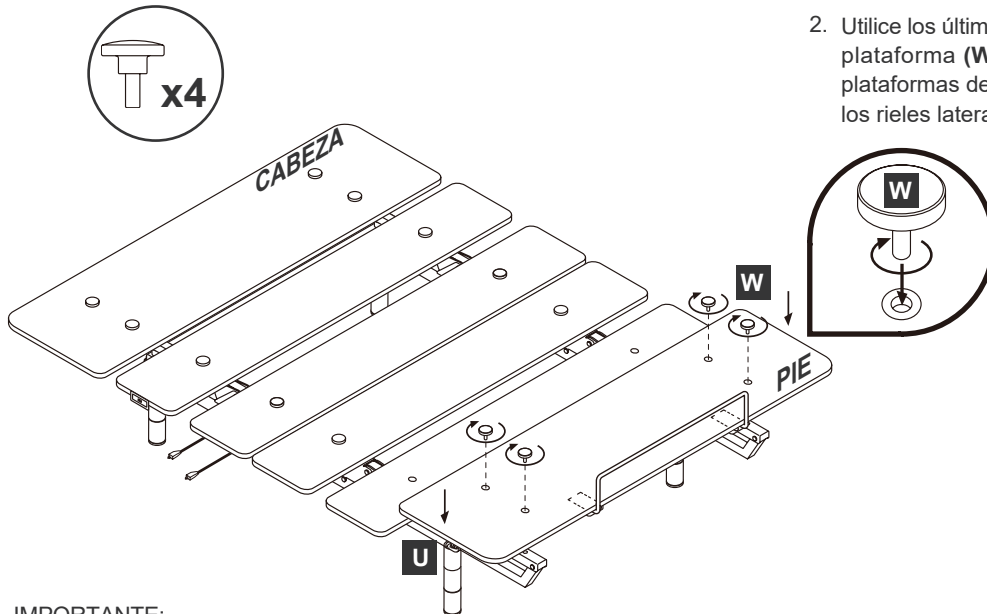

1. Coloque las plataformas de pie (**U**) en posición en los carriles laterales.
2. Utilice los últimos 4 tornillos de plataforma (**W**) para fijar las plataformas de cabeza y pie a los rieles laterales (**A, B**).

#### IMPORTANTE:

- Utilice la etiqueta en las vías laterales (**A, B**) para asegurarse de que la plataforma está en el extremo correcto.
- Asegúrese de que la plataforma esté en la dirección correcta. El borde doblado debe mirar hacia afuera y el soporte de la barra de fijación debe mirar hacia abajo.

## PASO 12: CONEXIÓN DEL CABLE DE ALIMENTACIÓN

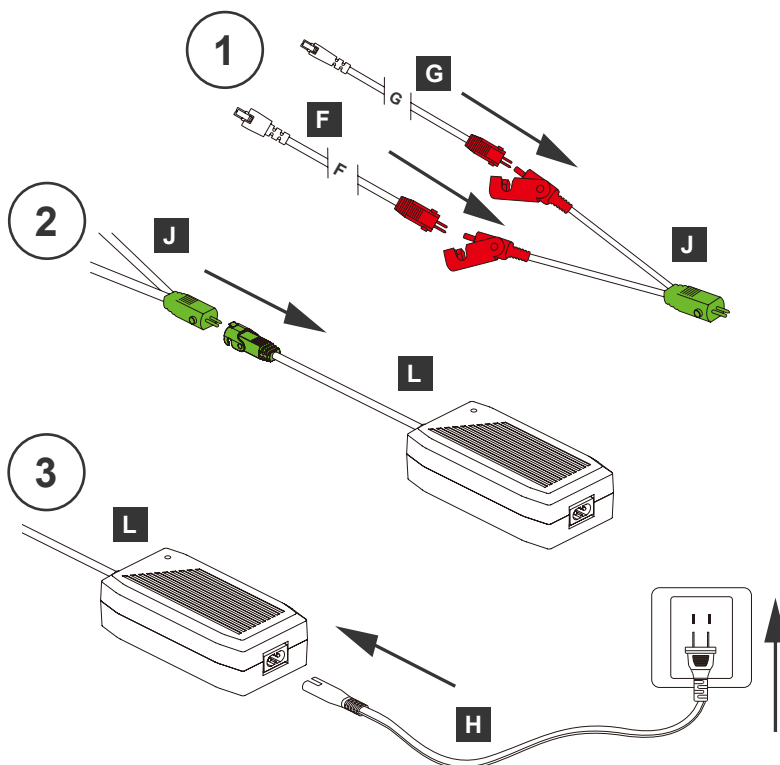

1. Conecte el cable de conexión marcado en rojo (**F**) y el cable de alimentación de CC (**G**) al conector marcado en rojo en el cable y (**J**).
2. Conecte el conector marcado como verde en el cable y (**J**) con el conector marcado como verde en el cable del convertidor de potencia.
3. Conecte el cable principal de alimentación de CA (**H**) al convertidor de alimentación antes de conectarse al host.
4. Coloque el cable principal de alimentación a lo largo de la pared detrás del Marco de Cama para reducir el riesgo de tropiezos.

**⚠ ADVERTENCIA**

**Riesgo de lesiones graves o muerte**

No tire del cable de alimentación. Estire el cable de alimentación puede dañarlo. Esto puede causar un fallo en el Marco de Cama.

**✎ ATENCIÓN**

Asegúrese de que el cable se conecte correctamente a la fuente de alimentación. Una mala conexión puede dañar el sistema.

**✎ ATENCIÓN**

Si el Marco de Cama está demasiado cerca de la pared (o entra en contacto con ella), puede chocar durante el movimiento. Para evitar daños en los Marcos de Camas y paredes, asegúrese de mantener una pequeña distancia.

**PASO 13: INSERCIÓN DE LAS BATERÍAS**

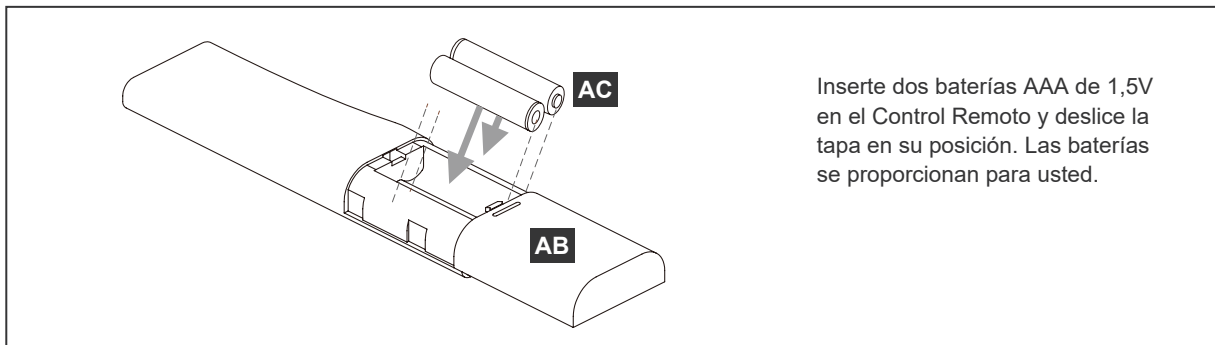

**✎ ATENCIÓN**

Reemplace las baterías del Control Remoto una vez al año. No utilice baterías recargables.

**PASO 14: ANTES DE USAR SU MARCO DE CAMA AJUSTABLE POR PRIMERA VEZ**

- Coloque el colchón en el Marco de Cama.
- Presione cualquier botón para emparejar el Control Remoto con el Marco de Cama.

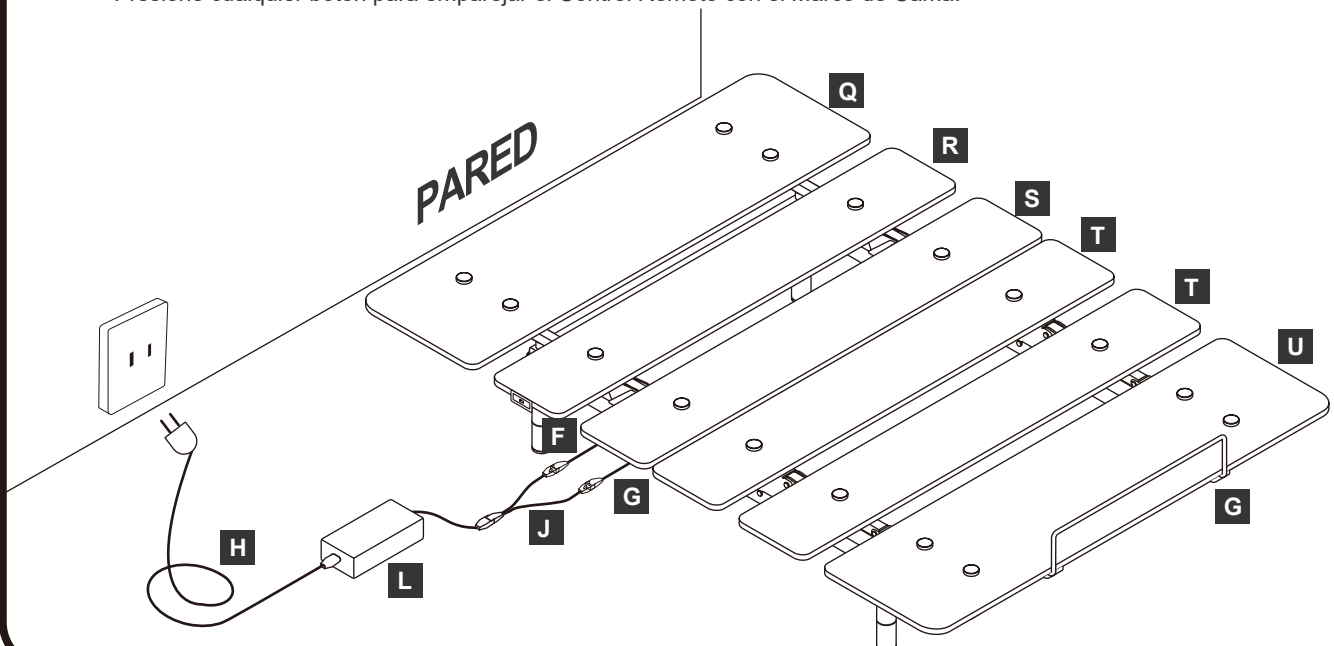

# 3. OPERACIÓN

## CONTROL REMOTO

Cada Marco de Cama Ajustable está equipado con un Control Remoto. Su Control Remoto le permite operar el Marco de Cama a una distancia de 16 pies (5 metros). El Control Remoto proporcionado con su producto depende del modelo que ordene. Su Control Remoto puede incluir las siguientes funciones:

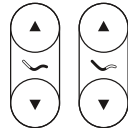
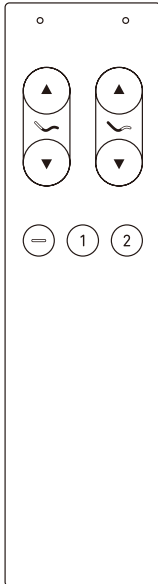

### Botones de Cabeza Arriba/ Abajo y Pies Arriba/ Abajo

Mueva la Plataforma de cabeza y pies hacia arriba y hacia abajo.



### Botón de Posición del Sueño

Mueva el Marco de Cama a una posición plana.



### Botón de Posición de Memoria

Mueva el Marco de Cama a una Posición de Memoria guardada.

NOTA: el Control Remoto proporcionado con su producto puede ser diferente.

## ⚠️ ATENCIÓN

Pulsar demasiados Botones en poco tiempo puede causar daños en el sistema.

- Hay que esperar un segundo entre presionar los diferentes Botones.

## ⚠️ PRECAUCIÓN

### Riesgo de lesiones en niños

El uso indebido del control remoto por parte de los niños puede causar lesiones.

- Cuando haya niños presentes, active la Cerradura Infantil. Consulte la descripción de la página 23
- En Modo de Sincronización, asegúrese de que la función de bloqueo infantil en ambos Controles Remotos esté activa.
- No deje que los niños jueguen con el Control Remoto.

## ⚠️ PRECAUCIÓN

### Riesgo de lesiones

Varios Marcos de Cama pueden estar dentro de su Control Remoto. El manejo del Marco de Cama incorrecto puede causar lesiones.

- Asegúrese de que el Control Remoto se empareja con el Marco de Cama correcto.
- Asegúrese de que el emparejamiento se ha desactivado de forma segura antes de usar el Control Remoto en el otro Marco de Cama.

## EMPAREJAMIENTO DEL CONTROL REMOTO

Debe emparejar el Marco de Cama con el Control Remoto antes de la operación. Asegúrese de que el Marco de Cama ha sido desconectado durante al menos 10 segundos, y luego siga los siguientes pasos:

1. Inserte el Marco de Cama en la fuente de alimentación. Esto lo cambiará automáticamente al modo de emparejamiento durante 30 minutos. Durante este tiempo, el Marco de Cama buscará el Control Remoto a emparejar.
2. En el modo de emparejamiento, pulse y suelte cualquier botón. Esto emparejará el Control Remoto con el Marco de Cama.

## DESEMPAREJAMIENTO DEL CONTROL REMOTO

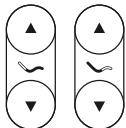

1. Mantenga pulsados los botones Cabeza Arriba y Pies Abajo durante al menos 10 segundos.
2. El Control Remoto parpadeará tres veces.
3. Pruebe el Control Remoto y verifique si ha desactivado el emparejamiento de manera segura.

## ACCIONAMIENTO DE REFERENCIA

Antes de usar el Marco de Cama por primera vez, debe realizar una conducción de referencia para comprobar si el Marco de Cama funciona correctamente. Cuando comience la conducción, la mitad inferior del Marco de Cama se moverá primero y luego la mitad superior.

1. Mantenga pulsado el botón de posición de la Cabeza Arriba / Abajo, Pies Arriba / Abajo o la posición del sueño. La parte inferior del Marco de Cama comenzará a referirse a la unidad. Alcanzará un límite inferior y luego se moverá ligeramente Arriba. No suelte el botón.
2. Continúe pulsando el botón y espere a que la parte superior del Marco de Cama complete la conducción.
3. Suelte el botón y siga las instrucciones para usar el Marco de Cama.

Si la unidad se interrumpe, pulse cualquier botón de movimiento reiniciará el movimiento Abajo.

## MOVER EL MARCO DE CAMA ARRIBA Y ABAJO

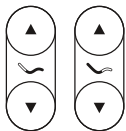

1. Mantenga pulsado el Botón Arriba / Abajo de la Plataforma que desea ajustar.
2. Espere hasta que el Marco de Cama alcance la posición necesaria.
3. Suelte el botón "Arriba / Abajo".

El Marco de Cama se moverá hasta que se libere el Botón o se alcance la posición máxima / mínima.

## GUARDAR UNA POSICIÓN DE MEMORIA

Hay dos Posiciones de Memoria preestablecidas: Anti - ronquidos (Posición 1) y Gravedad Cero (Posición 2). Pulse el Botón de Posición de Memoria en el Control Remoto para moverse a estas posiciones. Puede cambiar la Posición de Memoria guardada a una nueva Posición de Memoria. Para ello, los pasos son los siguientes:

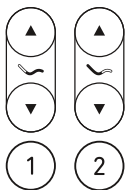

1. Pulse el Botón Arriba / Abajo de la Plataforma que desea ajustar.
2. Espera hasta que el Marco de Cama alcance la posición necesaria
3. Suelte el Botón Arriba / Abajo
4. Mantenga pulsado el botón de la nueva Posición de Memoria durante al menos 3 segundos para guardar la posición. La Caja de Control hará clic dos veces para confirmar.
5. Suelte el Botón de Posición de Memoria.

## RESTAURACIÓN DE FÁBRICA

La Restauración de Fábrica puede restaurar el Marco de Cama al mismo estado antes de su primer uso. Cualquier Posición de Memoria que almacene será eliminada y reemplazada por una Posición de Memoria preestablecida. Para realizar la Restauración de la Fábrica:

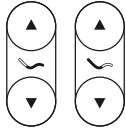

1. Mantenga pulsados los Botones Pie Abajo y Cabeza Abajo durante 10 segundos.
2. Cuando se complete la restauración, la Caja de Control emitirá dos clics.
3. Suelte el botón.

Para realizar el Accionamiento de Referencia después de la Restauración de Fábrica, solo tiene que liberar uno de los Botones ABAJO. Esto activará automáticamente el accionamiento.

## MOVER EL MARCO DE CAMA A UNA POSICIÓN DE MEMORIA GUARDADA

Siga los siguientes pasos para mover el Marco de Cama a una Posición de Memoria Guardada:



1. Pulse el botón de Posición de Memoria a la Posición de Memoria a la que desea moverse y luego suelte.
2. Espere a que el Marco de Cama se mueva a la Posición de Memoria guardada.

## MOVER EL MARCO DE CAMA A LA POSICIÓN DE SUEÑO

La Posición de Sueño es la posición más baja del Marco de Cama. Cuando está en posición de dormir, todas las plataformas están horizontales. Siga los siguientes pasos para mover el Marco de Cama a la posición de sueño:



1. Pulse y suelte el Botón de Posición de Sueño (no Presione el Botón).
2. Espere a que el Marco de Cama se mueva a la Posición de Sueño.

## ACTIVAR CERRADURA INFANTIL

Cuando el niño se acerca al Marco de Cama, asegúrese de activar la Cerradura Infantil. Siga los siguientes pasos:

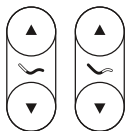

1. Mantenga los botones Cabeza Arriba y Pie Arriba durante al menos 6 segundos.
2. Las luces LED parpadearán tres veces para confirmar. Pruebe el Control Remoto para comprobar si la Cerradura Infantil está activada.

Para desactivar las Cerradura Infantil, repita los pasos anteriores.

Si retira la batería del Control Remoto, la Cerradura infantil se desactivará automáticamente. Si intenta operar el Marco de Cama cuando se activa la Cerradura Infantil, la Luz LED parpadeará 6 veces.

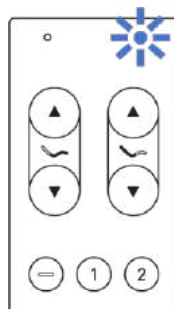

## REALIZAR EL REINICIO DE LA POSICIÓN DEL PLANO

Para realizar un reinicio de Posición Plana:



1. Pulse el botón de Posición de Sueño durante al menos 10 segundos.
2. Haga clic dos veces en la Caja de Control para confirmar la entrada.
3. Realice el "Accionamiento de Referencia" con el botón "Posición de Sueño" o cualquier Botón "Arriba / Abajo" (ver sección "Accionamiento de Referencia").

## MODO DE SINCRONIZACIÓN (SOLO PARA TXL)

### IMPORTANTE

El Modo de Sincronización le permite controlar dos Marcos de Cama con un Control Remoto. Si solo tiene un Marco de Cama, siga leyendo el siguiente capítulo.

**Antes de configurar el Modo de Sincronización, asegúrese de:**

- Las dos Marcos de Camas están adyacentes entre sí.
- Los Marcos de Cama no chocan entre sí cuando se mueven
- Cada Marco de Cama se puede controlar con su propio Control Remoto

**Para activar el Modo de Sincronización:**

1. Asegúrese de que ambos Marcos de Cama estén desconectados de la toma de corriente.
2. Conecte la Caja de Control de los dos Marcos d con un cable sincronizado (**M**). Debe insertarse en un puerto marcado como "SYNC" en cada caja de control.

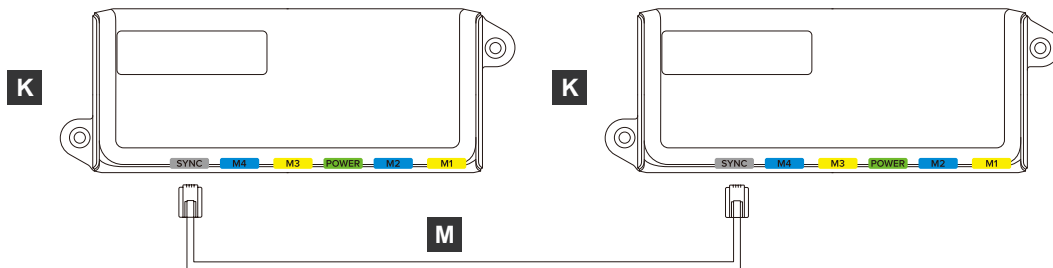

3. Asegúrese de que el enrutamiento del cable no afecte el movimiento del Marco de Cama.
  4. Reconecte el Marco de Cama a la toma de corriente.
- Si el Marco de Cama no se mueve juntos, desconecte la fuente de alimentación y repita los pasos anteriores.
  - Para terminar el modo de sincronización, desconecte el cable de sincronización.

## MOVER EL MARCO DE CAMA HACIA ARRIBA Y HACIA ABAJO EN MODO SNYC

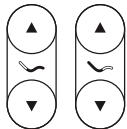

Cuando se activa el Modo de Sincronización, pulse los Botones Arriba / Abajo de cualquier Control Remoto moverá las dos Marcos de Cama al mismo tiempo.

## REPARACIÓN DE DISLOCACIÓN

Si las dos Marcos de Cama conectadas tienen diferentes posiciones de almacenamiento, pulse un Botón de Posición de Memoria hará que los Marcos de Cama se muevan a diferentes posiciones. Esto se llama dislocación. En este caso, debe mover las dos Marcos de Cama a su posición más baja.



1. Pulse el botón de posición de sueño en un control remoto
2. Espere a que dos camas alcancen su posición más baja
3. El Marco de Cama se ha reajustado. Continúe usando el Marco de Cama como de costumbre.

# 4. DESMONTAJE Y TRANSPORTE

## DESMONTAJE

Para quitar el Marco de Cama Ajustable, primero debe desconectar el enchufe del Marco de Cama de la fuente de alimentación. A continuación, las instrucciones de montaje se realizan en el orden inverso. Para minimizar el riesgo de ser atrapado al transportar las vías laterales, fije todas las piezas móviles con cinta de embalaje.

## TRANSPORTE

Después de ensamblar completamente, el Marco de Cama solo debe moverse a corta distancia en la misma habitación. Se necesitan dos personas para levantar el Marco de Cama. Hay que levantar el Marco de Cama:

1. Asegúrese de que el Marco de Cama se mueva primero a la Posición de Sueño.
2. Desconecte el enchufe del Marco de Cama de la fuente de alimentación.
3. Párese en los lados opuestos del Marco de Cama (lados largos) y agarre la plataforma base.

## PRECAUCIÓN

### Riesgo de lesiones por extrusión

Incline la cama al levantar o mover la cama ajustable puede causar lesiones leves o moderadas debido a la compresión.

- Mantenga el nivel del Marco de Cama al levantar o mover el Marco de Cama.
- No intente levantar o mover el Marco de Cama solo

## ATENCIÓN

Mueva el Marco de Cama de lado o al revés puede causar daños al producto.

- Solo se puede mover el Marco de Cama cuando está en posición horizontal (la plataforma está Arriba).
- Antes de mover el Marco de Cama a una posición diferente, debe desmontarse.

# 5. LIMPIEZA Y MANTENIMIENTO

## LIMPIEZA

Para limpiar el Marco de Cama Ajustable, use un paño sin pelusa seco o ligeramente húmedo para limpiar el Marco de Cama. No rocíe el limpiador directamente sobre el Marco de Cama o sus componentes.

### ADVERTENCIA

#### Riesgo de muerte o lesiones graves por descarga eléctrica

Encender el Marco de Cama durante la limpieza puede causar la muerte o lesiones graves debido a una descarga eléctrica.

- Solo use paños sin terciopelo secos o ligeramente húmedos para limpiar el Marco de Cama
- No mojar ningún componente del Marco de Cama durante el proceso de limpieza
- Asegúrese de desconectar el enchufe de alimentación del Marco de Cama antes de limpiar

### ATENCIÓN

Los limpiadores, como los limpiadores no alcohólicos, los desinfectantes, etc., pueden destruir la capa de anodización de los Marcos de Cama Ajustables. Solo se puede usar tela seca o ligeramente húmeda sin terciopelo para limpiar el Marco de Cama.

## MANTENIMIENTO

El Marco de Cama Ajustable no necesita mantenimiento. Si el Marco de Cama está dañado o si tiene dificultades técnicas, siga los detalles en la página 8 para ponerse en contacto con ASHLEY.

# 6. TROUBLESHOOTING

## COMPORTAMIENTO

## POSIBLE CAUSA / SOLUCIÓN

El Marco de Cama no responde cuando se pulsan los botones.

1. El Marco de Cama no está conectado correctamente. Compruebe la conexión de alimentación.
2. El tiempo de espera se ha alcanzado debido a la operación continua. No opere el Marco de Cama durante al menos 6 minutos. Esto restablecerá el tiempo de espera.
3. Desenchufe el convertidor de energía (**L**). Espere hasta que el led se apague y vuelva a enchufarlo.
4. Sustituya las baterías del Control Remoto (**AB**).

Las partes del Marco de Cama permanecen en una posición elevada después de un apagón.

Si no se puede restaurar la energía, se requiere una bajada de emergencia. Proceda de la siguiente manera:

1. Desconecte el convertidor de potencia (**L**) de la toma de corriente.
2. Desconecte el cable Y (**J**) del cable de alimentación de CC (**G**).
3. Conecte la correa de la batería (**P**) al cable de alimentación de CC (**G**).
4. Conecte dos baterías de 9V a la correa de la batería (**P**).
5. Utilice los botones Cabeza Abajo/Arriba, Pie Abajo/Arriba o Posición de Sueño para conducir el Marco de Cama a su posición más baja.

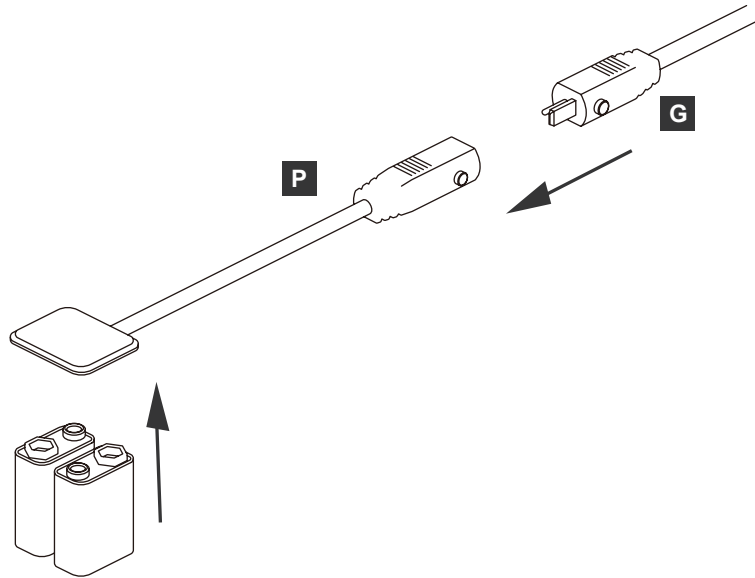

Una vez que se haya completado la bajada de emergencia y se restaure la alimentación, puede volver a conectar el convertidor de energía. A continuación, realice un accionamiento de referencia (véase el capítulo 4) y opere el Marco de Cama con normalidad.

**✎ ATENCIÓN**

Cuando se realiza una bajada de emergencia, solo se opera el Marco de Cama conectado a la correa de la batería. Tendrá que realizar un descenso de emergencia separado para el Marco de Cama conectados por el cable de sincronización.

**✎ ATENCIÓN**

Desconecte el módulo USB antes de conectar la correa de la batería para evitar el drenaje de las baterías.

Las partes del Marco de Cama no se mueven uniformemente.

Asegúrese de que no haya personas u objetos pesados en el Marco de Cama o en el rango de partes móviles.

El Marcos de Cama pueden estar desalineados. Siga las instrucciones en la sección "Fijación de la desalineación" para realinear el Marcos de Cama.

**CÓDIGOS DE CLICS**

Tan pronto como el Marco de Cama se conecta a la toma de corriente, la caja de control utiliza relés instalados (clics) para informar al usuario sobre el estado del sistema y el motivo del último apagado. Los códigos solo se transmiten durante el arranque del sistema. Los códigos de clic potenciales son los siguientes:

<b>CÓDIGO</b>	<b>DEFINICIÓN</b>
2 X Click	Operación normal. Continúe operando el Marco de Cama.
1 X Click	El sistema funciona en modo de operación de emergencia. Contacto Atención al cliente.
4-6 X Click	Un error interno. Póngase en contacto con el servicio de atención al cliente.

# 7. TECHNICAL DATA

PROPIEDAD	ESPECIFICACIÓN				
Voltaje de entrada	100-240 V ~ 50/60 Hz, 1,8 A				
Corriente nominal de entrada	Máx 4,0A				
Dimensiones adecuadas del colchón	Rey	Cal. Rey	Reina	Completo	Gemelos XL
	76 x 79,5 pul	72 x 83,5 pul	60 x 79,5 pul	53 x 74,5 pul	38 x 79,5 pul
Condiciones Ambientales	Uso exclusivo en interiores				

## ATENCIÓN

La carga máxima permitida depende del voltaje de entrada. En el extremo inferior del rango de voltaje de entrada, la carga máxima puede reducirse. Póngase en contacto con ASHLEY para obtener más detalles.



M8X222 / M8X232 / M8X242 / M8X252 / M8X272

**IMPORTANT SAFETY NOTICE: READ CAREFULLY BEFORE BEGINNING ASSEMBLY!**

- \* Always use proper tools.
- \* Follow the assembly steps in order. Do not skip any steps.
- \* Be sure to check all packing materials carefully for small parts may have come loose inside the carton during shipment. If parts are missing, contact the retailer from which you purchased the product to obtain any missing parts. DO NOT USE SUBSTITUTE PARTS.
- \* Periodically check to ensure that all connectors (bolts, screws, etc.) are tight.
- \* Keep the instructions for future reference.
- \* Some assembly may involve attaching glass or mirrors. Be very careful handling the glass or mirrors, as severe injury may result if the glass or mirror breaks. Never handle large pieces of glass or mirrors by yourself.
- \* Where assembly instructions state that assembly requires two or more people, do not attempt assembly by yourself as there is a risk of injury.

- \* When assembling products that have electrical cords (lamps, lights, motors, power strips, etc.), always (1) make sure the electrical cord is unplugged before assembling, (2) be careful not to twist or pinch the electrical cord during and after assembly, and (3) DO NOT USE AN EXTENSION CORD WITH THIS PRODUCT. Note: During charging, the device and the charger could heat up, this is normal. If the battery gets hotter than usual, the device may stop charging.
- WARNING: Remove all metal objects like coins and keys from the charging surface and remove any metal objects attached to your mobile phone before placing the device on the charging surface. Some mobile devices or cases may attract metal objects.
- \* When assembling shelves or entertainment centers, do not stand on lower shelves in order to assemble upper shelves—use a step ladder.
- \* Do not stand on tables, including but not limited to, end tables, coffee tables, and dinner tables, as tables are not meant to support the weight of a person.

**NOTE:** ASHLEY FURNITURE INDUSTRIES, LLC DISCLAIMS ANY LIABILITY FOR DAMAGES OR INJURIES WHICH MAY OCCUR DUE TO FAILURE TO PROPERLY FOLLOW ASSEMBLY INSTRUCTIONS, PROPERLY ASSEMBLE THE PRODUCT, OR PROPERLY USE THE PRODUCT.

**NOTE: YOUR UNIT MAY LOOK DIFFERENT IN APPEARANCE FROM THE ONE SHOWN IN THE ILLUSTRATIONS ON THIS INSTRUCTION SHEET.**

**NOTICIA IMPORTANTE DE SEGURIDAD: LEA CUIDADOSAMENTE ANTES DE COMENZAR A ENSAMBLAR**

- \* Siempre use las herramientas apropiadas.
- \* Siga los pasos de ensamble en orden. No salte ningún paso.
- \* Asegúrese de comprobar con cuidado todos los materiales de embalaje en busca de piezas pequeñas que hayan podido desprenderse dentro del cartón durante el envío. Revise la lista de partes. Si faltan partes, comuníquese con el surtidor del cual usted compró el producto para obtener las partes que le faltan. NO USE PARTES SUBSTITUTAS.
- \* Periódicamente revise para asegurarse que todos los conectores (pernos, tornillos, etc.) estén bien apretados.
- \* Guarde las instrucciones para referencia futura.
- \* Algunos de los ensambles involucran vidrios o espejos. Tenga cuidado al manejar estos vidrios o espejos, ya que puede lesionarse severamente si uno de estos vidrios o espejos se rompe. Nunca maneje piezas grandes de vidrio o espejo sin ayuda.
- \* Si las instrucciones dicen que se debe usar dos o más personas no trate de armarlo solo, ya que corre el riesgo de lastimarse.

- \* Cuando ensamble productos que tengan cables eléctricos (lámparas, luces, motores, regletas de enchufes, etc.), siempre (1) asegúrese de que el cable eléctrico esté desenchufado antes de ensamblar el producto; (2) tenga cuidado de no torcer ni pellizcar el cable eléctrico durante y después del montaje; y (3) NO UTILICE UN CABLE DE EXTENSIÓN CON ESTE PRODUCTO.

Nota: Durante la carga, el dispositivo y el cargador pueden calentarse; esto es normal. Si la batería se calienta más de lo normal, es posible que el dispositivo deje de cargarse. ADVERTENCIA: Retire todos los objetos metálicos, como monedas y llaves, de la superficie de carga y retire cualquier objeto metálico adherido a su teléfono celular antes de colocar el dispositivo en la superficie de carga. Algunos dispositivos móviles o fundas pueden atraer objetos metálicos.

- \* Al armar repisas o centros de entretenimiento, no se pare en las repisas de abajo para armar las repisas de arriba—use una escalera.
- \* No se pare en las mesas, incluyendo pero sin límite a, mesas laterales, mesas de centro, mesas de comedor, ya que estas mesas no están diseñadas para soportar el peso de una persona.

**NOTA:** Las Industrias de Muebles Ashley, LLC renuncia a cualquier responsabilidad de daños o lesiones que puedan ocurrir debido a no seguir las instrucciones de ensamble apropiadamente, el ensamble apropiado del producto, o el uso apropiado del producto.

**NOTA: LA UNIDAD PUEDE PRESENTAR UNA APARIENCIA DIFERENTE DE LA QUE SE MUESTRA EN LAS ILUSTRACIONES DE LA HOJA DE INSTRUCCIONES.**

**REMARQUE IMPORTANTE CONCERNANT LA SECURITÉ: LIRE ATTENTIVEMENT AVANT DE COMMENCER LE MONTAGE!**

- \* Utilisez toujours les outils adaptés.
- \* Suivez l'ordre des étapes de montage. N'en sautez aucune.
- \* Assurez-vous de vérifier attentivement tous les matériaux d'emballage parce que les petites pièces peuvent se détacher à l'intérieur de la boîte lors de l'expédition. Faites l'inventaire attentif de toutes les pièces. Si une ou plusieurs pièces manquent, contactez votre revendeur pour obtenir les pièces en question. N'UTILISEZ PAS DE PIÈCES DE SUBSTITUTION.
- \* Vérifiez de temps à autre que tous les connecteurs (boulons, vis, etc.) sont bien serrés.
- \* Gardez ces instructions pour pouvoir les consulter ultérieurement.
- \* Certaines étapes du montage peuvent nécessiter l'installation de verres ou de miroirs. Soyez extrêmement prudent lors de la manipulation des verres ou des miroirs, car vous pourriez vous blesser gravement si le verre venait à casser. Ne manipulez jamais seul de grands objets en verre ou de grands miroirs.
- \* Lorsque les instructions de montage mentionnent que l'installation nécessite deux personnes ou plus, n'essayez pas de monter vous-même le produit, car vous risqueriez de vous blesser.

- \* Lors de l'assemblage de produits dotés de cordons électriques (lampes, lumières, moteurs, multiprises, etc.), toujours (1) s'assurer que le cordon électrique est débranché avant l'assemblage, (2) veiller à ne pas tordre ni pincer le cordon électrique pendant et après l'assemblage, et (3) NE PAS UTILISER DE RALLONGE AVEC CE PRODUIT.

Remarque : Pendant la charge, l'appareil et le chargeur peuvent chauffer. C'est tout à fait normal. Si la batterie devient plus chaude que d'habitude, la charge de l'appareil peut s'arrêter.

AVERTISSEMENT : Avant de placer l'appareil sur la surface de charge, retirez tous les objets métalliques, tels que les pièces de monnaie et les clés, de la surface de charge et ceux attachés à votre téléphone portable. Certains appareils mobiles ou étuis peuvent attirer des objets métalliques.

- \* Lors du montage des étagères ou un meuble audio-vidéo, ne vous tenez pas sur les étagères inférieures pour installer les étagères supérieures. Utilisez un escabeau.

- \* Ne vous tenez pas sur les tables, ce qui comprend mais pas uniquement, les tables d'extrémité, les tables basses, les tables à dîner, car elles ne sont pas destinées à supporter le poids des personnes.

**REMARQUE:** ASHLEY FURNITURE INDUSTRIES, LLC NE SE TIENT AUCUNEMENT RESPONSABLE DE TOUT DOMMAGES OU BLESSURES DUS AU NON RESPECT DES INSTRUCTIONS DE MONTAGE ET D'UTILISATION DU PRODUIT.

**REMARQUE: VOTRE MEUBLE PEUT ETRE DIFFERENT DE CELUI MONTRE SUR L'ILLUSTRATION DE CETTE FEUILLE D'INSTRUCTIONS.**

# SÉCURITÉ

## INSTRUCTIONS DE SÉCURITÉ IMPORTANTES

Tous les utilisateurs doivent lire le manuel d'utilisation. Ce manuel d'utilisation a été conçu conformément à la Norme UL 962 relative à l'Ameublement Domestique et Commercial. Il contient des consignes de sécurité. Il incombe à tous les utilisateurs de respecter les consignes de sécurité. Ce chapitre contient des conseils importants en matière de prévention des accidents.

**Cet appareil numérique de Classe B est conforme à la Norme Canadienne ICES-003.**

### INFORMATIONS GÉNÉRALES DE SÉCURITÉ

Il est important de respecter les consignes suivantes lors de l'utilisation du Système :

- Ne pas utiliser le produit s'il n'est pas en parfait état de marche
- Ne pas convertir ou modifier le Cadre de Lit Réglable sans autorisation écrite
- Ne pas utiliser de pièces de rechange non autorisées pour les réparations
- Ne pas assembler le produit que si vous êtes physiquement capable de le faire
- Ne pas essayer de changer ou de remplacer des pièces à moins que le produit ne soit débranché d'une source d'alimentation
- Veillez à ce qu'aucun enfant ou animal ne se trouve à proximité du Cadre de Lit lorsque vous l'utilisez
- Veillez à ce que rien n'entrave l'amplitude de mouvement du Cadre de Lit (p. ex. tables de chevet ou fenêtres ouvertes)
- Ne pas s'asseoir directement sur une plate-forme lorsque vous utilisez le Cadre de Lit. Répartissez votre poids uniformément

### USAGE PRÉVU

Le Cadre de Lit Réglable est un Cadre de Lit à commande électrique. Son seul usage prévu est décrit dans la présente documentation. Le Cadre de Lit Réglable est conçu pour un usage intérieur et domestique uniquement. L'utilisation à l'extérieur est interdite. Le Cadre de Lit est commandé par une télécommande.

### AVIS DE NON-RESPONSABILITÉ HOSPITALIÈRE/MÉDICALE

Le Cadre de Lit Réglable n'est pas conçu pour répondre aux normes médicales ou hospitalières. Il ne convient donc pas à un usage médical domestique ou commercial.

- Ne pas utiliser le Cadre de Lit à proximité d'un équipement d'oxygénothérapie ou de thérapie de type tente
- Ne pas utiliser le Cadre de Lit à proximité d'autres gaz potentiellement explosifs

Le Cadre de Lit Réglable ne peut être utilisé qu'avec des matelas appropriés. Les matelas adaptés doivent être conformes au Registre Fédéral 16 CFR Partie 1633. En cas de doute, demandez à votre fournisseur de matelas si votre matelas est compatible avec les Cadres de Lit réglables électriquement. Le Cadre de Lit ne doit pas être utilisé sans matelas ou avec des matelas à base d'eau. Le Cadre de Lit ne peut être assemblé et utilisé que par des adultes. Il n'est pas conçu pour les enfants ou les animaux.

La charge maximale recommandée sur le Cadre de Lit est de 700 livres (matelas compris). Le poids doit être réparti uniformément. Aucune plate-forme individuelle n'est conçue pour supporter ou soulever ce poids. Les utilisateurs doivent monter et descendre du lit uniquement lorsque le Cadre de Lit est en position plate (horizontale). Ne placez pas tout votre poids sur la tête ou les pieds, surtout si le Cadre de Lit est en position élevée. Ne vous tenez jamais debout sur le Cadre de Lit ou les plates-formes. Le dépassement de la charge maximale recommandée peut endommager le produit et annuler la garantie.

Un fonctionnement incorrect ou une utilisation non conforme à l'usage prévu peut entraîner des blessures et endommager le système. La responsabilité et la garantie sont annulées en cas d'utilisation non conforme à l'usage prévu.

## EXPLICATION DES SYMBOLES ET DES MOTS DE SIGNALISATION

### DANGER

Le mot DANGER indique une situation dangereuse qui, si elle n'est pas évitée, peut entraîner la mort ou des blessures graves.

---

### AVERTISSEMENT

Le mot AVERTISSEMENT indique une situation dangereuse qui, si elle n'est pas évitée, peut entraîner la mort ou des blessures graves.

---

### ATTENTION

Le mot ATTENTION indique une situation dangereuse qui, si elle n'est pas évitée, peut entraîner des blessures.

---

### REMARQUE

Le mot REMARQUE indique une situation qui n'entraînera pas de blessures corporelles, mais qui pourrait endommager le produit ou l'environnement.

---

## RISQUES RÉSIDUELS

Les risques résiduels sont les risques qui subsistent après que toutes les normes de sécurité pertinentes ont été respectées. Ils ont été évalués dans le cadre d'une évaluation approfondie des risques. Lisez toutes les instructions avant d'assembler et d'utiliser le Cadre de Lit.

### DANGER

**Pour réduire le risque d'électrocution :**

- Débranchez toujours le Cadre de Lit de la prise électrique avant de le nettoyer.

### AVERTISSEMENT

**Pour réduire les risques de brûlures, d'incendie, d'électrocution ou de blessures :**

- Débranchez le Cadre de Lit de la prise de courant avant de mettre ou de retirer des pièces.
- Une surveillance étroite est nécessaire lorsque le Cadre de Lit est utilisé par ou à proximité d'enfants, d'invalides ou de personnes handicapées.
- N'utilisez ce Cadre de Lit que pour l'usage auquel il est destiné, tel qu'il est décrit dans ces instructions. N'utilisez pas d'accessoires non recommandés par le fabricant.
- N'utilisez jamais le Cadre de Lit si le câble ou la fiche est endommagé(e), s'il ne fonctionne pas correctement, s'il est tombé ou a été endommagé(e), ou s'il est tombé(e) dans l'eau. Renvoyez le lit pour examen et réparation ou remplacement.
- Tenez tous les câbles à l'écart des surfaces chauffées.
- Ne laissez jamais tomber ou n'insérez jamais d'objet dans une ouverture.
- N'utilisez pas à l'extérieur.
- Ne pas faire fonctionner le Cadre de Lit dans un endroit où des produits en aérosol sont utilisés ou dans un endroit où de l'oxygène est administré.
- Pour débrancher le Cadre de Lit, mettez toutes les commandes en position d'arrêt, puis retirez la fiche de la prise de courant.
- **AVERTISSEMENT:** Risque de blessure - tenez les enfants à l'écart du support de pied allongé (ou d'autres pièces similaires).
- **AVERTISSEMENT:** Risque d'électrocution - ne branchez cet appareil que sur une prise de courant correctement mise à la terre. Voir les Instructions de Mise à la Terre.

### AVERTISSEMENT

**Risque de blessures Graves ou de mort**

Le Cadre de Lit Réglable peut supporter une charge maximale de 700 livres (répartie uniformément, matelas compris). La surcharge du Cadre de Lit, ou de toute Plate-forme individuelle, peut entraîner la mort ou des blessures graves.

- Ne pas surcharger en aucun cas le Cadre de Lit.
- Ne pas se tenir debout sur le Cadre de Lit.
- Ne pas appliquer la charge maximale sur les Plates-formes de Pieds ou de Tête.
- Ne pas s'asseoir sur le matelas lorsque le Cadre de Lit est en mouvement. Répartissez votre poids uniformément.

**⚠ AVERTISSEMENT****Risque de blessures Graves ou de mort**

L'ouverture des composants électriques ou la tentative de conversion ou de modification inappropriée des composants électriques ou mécaniques du Cadre de Lit peut entraîner la mort ou des blessures graves.

- Ne pas convertir ou modifier le Cadre de Lit réglable.
  - Ne jamais ouvrir les composants électriques.
- 

**⚠ AVERTISSEMENT****Risque de blessures Graves ou de morte par écrasement**

Ramper, s'allonger ou passer la main sous le Cadre de Lit peut entraîner la mort ou des blessures graves par écrasement. Lorsque le Cadre de Lit se déplace vers une nouvelle position, il est possible que des personnes soient écrasées entre le Cadre de Lit et des objets étrangers. Cela peut entraîner la mort ou des blessures graves.

- Ne pas ranger d'objets étrangers sous le Cadre de Lit.
  - Veillez à ce que rien n'entrave l'amplitude de mouvement du Cadre de Lit (p. ex. tables de chevet ou fenêtres ouvertes).
  - Do not crawl, lay, or reach underneath the Bed Frame
- 

**⚠ AVERTISSEMENT****Risque de blessures Graves ou de mort pour les enfants**

Une mauvaise utilisation du Cadre de Lit en présence d'enfants peut entraîner la mort ou des blessures graves.

- Activer la Sécurité Enfant en présence d'enfants.
  - Tenir les enfants à l'écart des plates-formes en mouvement.
  - Ne pas laisser les enfants jouer avec le Cadre de Lit.
- 

**CONSERVER CES INSTRUCTIONS**

# CONTENU

01. CONTENU DE LA BOÎTE.....	65
02. ASSEMBLAGE.....	69
03. OPÉRATION.....	79
04. DÉMONTAGE ET TRANSPORT.....	83
05. NETTOYAGE ET ENTRETIEN.....	84
06. DÉPANNAGE.....	85
07. DONNÉES TECHNIQUES.....	87

# 1. CONTENU DE LA BOÎTE

Le Cadre de Lit Réglable est livré dans une seule boîte. La boîte contient toutes les pièces et tous les outils nécessaires à l'assemblage et au fonctionnement du système. Dès l'ouverture de l'emballage, utilisez cette liste de contrôle pour vous assurer que toutes les pièces sont présentes et en parfait état. Si une pièce est endommagée ou manquante, contactez ASHLEY. Veillez à ce que la boîte soit stockée à plat, dans un endroit sec et à température ambiante.

A x 1

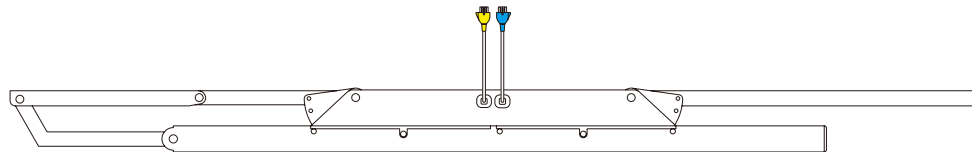

RAIL LATÉRAL (DROIT)

B x 1

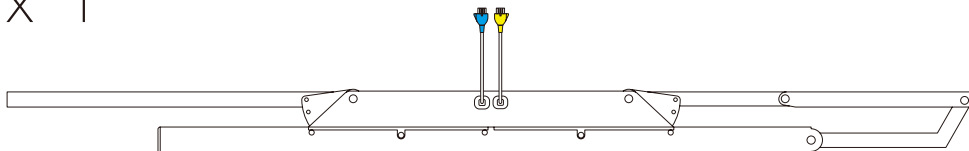

RAIL LATÉRAL (GAUCHE)

C x 4



PIED

D x 4

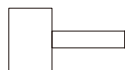
BOUTON DE BARRE  
TRANSVERSALE

E x 2



BARRE TRANSVERSALE

F x 1

CÂBLE DE  
CONNEXION

G x 1

CÂBLE  
D'ALIMENTATION DC

H x 1

CÂBLE  
D'ALIMENTATION AC

J x 1



CÂBLE Y

K x 1

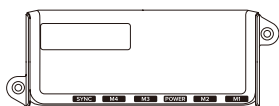
BOÎTIER DE  
COMMANDE

L x 1

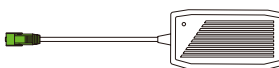





CONVERTISSEUR DE  
PUISSANCE

M x 1

CÂBLE SYNCHRO  
(TXL UNIQUEMENT)

P x 1

SANGLE D'ABAISSMENT  
D'URGENCE

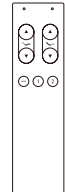
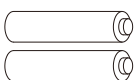
<p>Q x 1</p>  <p><b>TÊTE</b></p> <p>PLATE-FORME DE TÊTE</p>	<p>R x 1</p>  <p><b>INTERNE</b></p> <p>PLATE-FORME INTERNE</p>	
<p>S x 1</p>  <p><b>BASE</b></p> <p>PLATE-FORME DE BASE</p>	<p>T x 2</p>  <p><b>INTERNE</b></p> <p>PLATE-FORME INTERNE</p>	
<p>U x 1</p>  <p><b>PIED</b></p> <p>PLATE-FORME DE PIED</p>	<p>W x 16</p>  <p>VIS DE PLATE-FORME</p>	<p>Y x 1</p>  <p>BARRE DE RETENUE</p>
<p>AB x 1</p>  <p>TÉLÉCOMMANDE</p>	<p>AC x 1</p>  <p>PILES AAA</p>	

Pièces de Rechange



RTAParts@ashleyfurniture.com  
www.ashleyfurniture.parts



1-844-966-0809

# Kit de matériel

M8X222(FULL) / M8X232(QUEEN) / M8X242(KING) / M8X252(CAL KING)

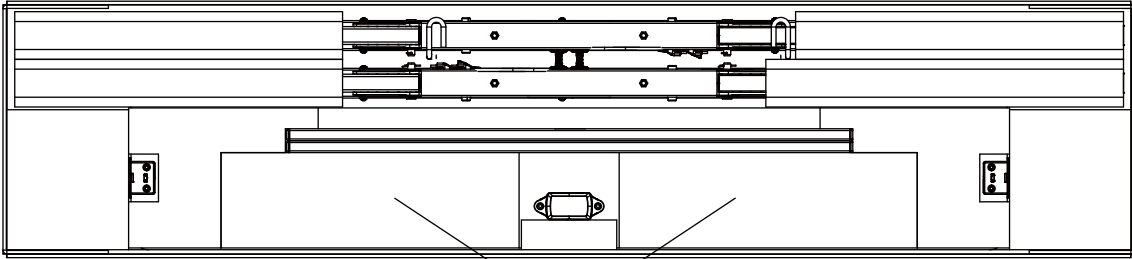

M8X272(TXL)

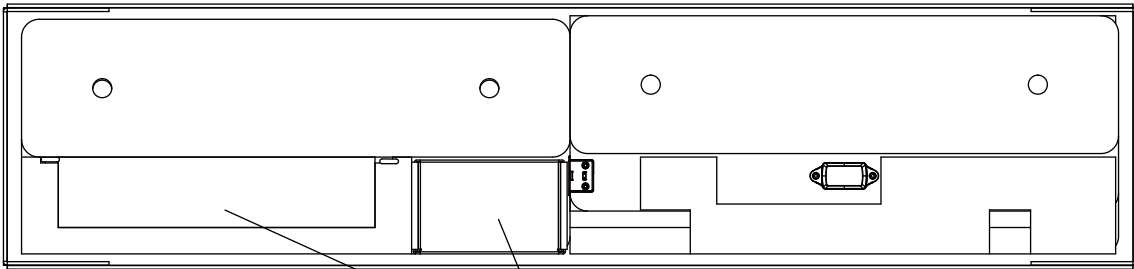

# APERÇU DES COMPOSANTS

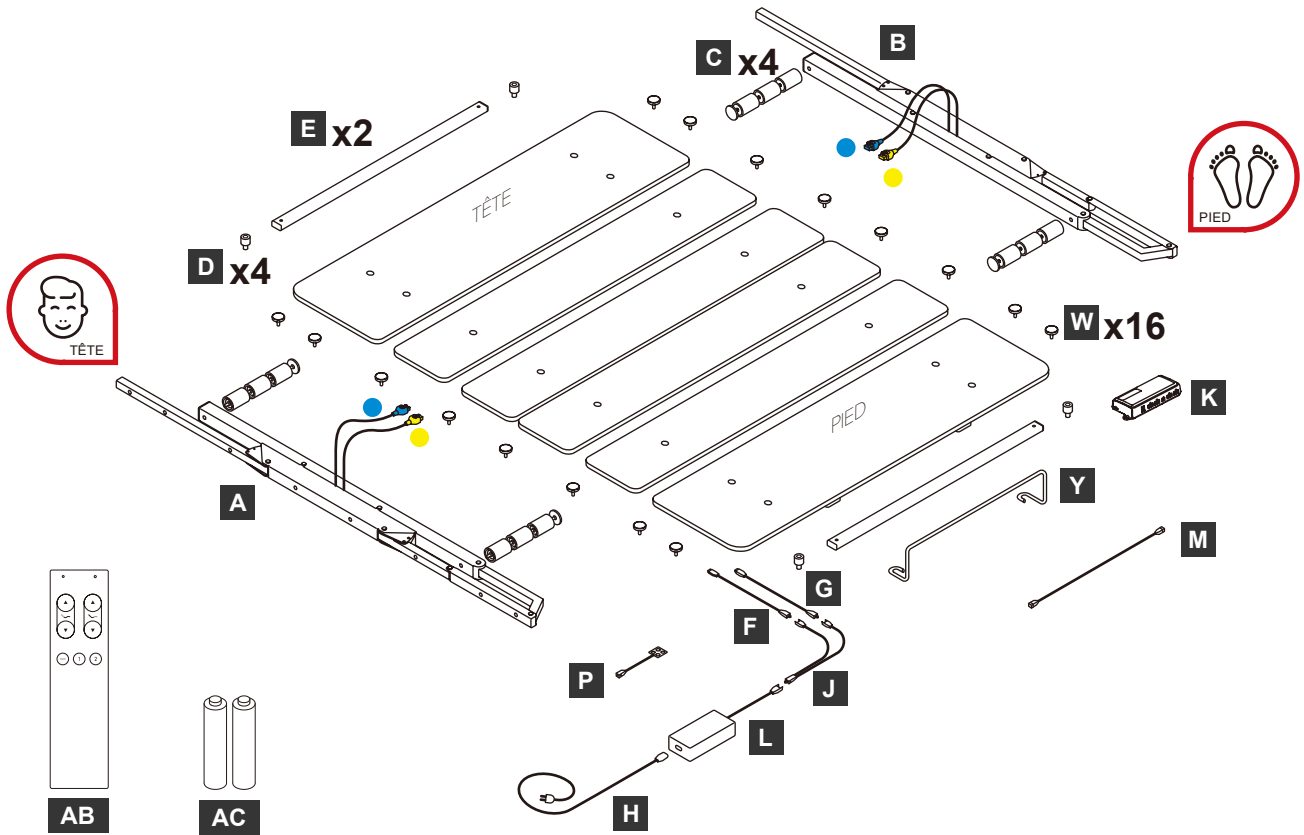

## 2. ASSEMBLY

### OUTILS ET ÉQUIPEMENTS

Le Cadre de Lit Réglable doit être assemblé par deux adultes. Faites attention lorsque vous soulevez des pièces lourdes. Veillez à ce que la zone d'assemblage soit plus grande que le Cadre de Lit. Suivez attentivement les étapes pour assembler correctement le Cadre de Lit.

### DÉBALLAGE

Posez l'emballage à plat sur le sol, en veillant à ce qu'il soit dans le bon sens (voir les indications sur l'emballage). Ouvrez soigneusement l'emballage et vérifiez son contenu, comme décrit au Chapitre 1, Contenu de la boîte.

### AVERTISSEMENT

#### Risque de blessures Graves ou de morte pour les enfants et les animaux

L'emballage en plastique du Cadre de Lit présente un risque potentiel de suffocation. Laisser des enfants ou des animaux sans surveillance avec l'emballage vide peut entraîner la mort par suffocation.

- Ne laissez pas les enfants ou les animaux sans surveillance.
- Éliminez immédiatement les emballages inutiles.

### REMARQUE

Veillez à ce que toutes les pièces soient à température ambiante. Des pièces trop froides ou trop chaudes peuvent affecter l'assemblage.

### REMARQUE

N'utilisez pas de couteau ou d'objet pointu pour débarrasser le Cadre de Lit. Cela pourrait endommager le produit.

### REMARQUE

La pose des pièces directement sur un sol dur peut endommager le sol ou les pièces elles-mêmes.

- Utilisez le carton d'emballage pour amortir l'impact et éviter les dommages.

### REMARQUE

L'unité doit être assemblée par deux personnes ou plus.  
Ne serrez aucun boulon avant que tous les boulons aient été entamés !

### ATTENTION

#### Risque de blessure par coupure

Le contact avec des bords tranchants peut entraîner des blessures par coupure.

- Évitez le contact avec les bords tranchants.

## ÉTAPE 1 : PRÉPARATION DU CADRE EXTÉRIEUR

**NE PAS ENLEVER LE MATÉRIEL DE PROTECTION**

**NE PAS ENLEVER LA BANDE DE CERCLAGE**

Posez les Barres Transversales (**E**) et les Rails Latéraux (**A**, **B**) sur le sol, comme indiqué sur l'image.

**IMPORTANT:**

- Veillez à ce que les Barres Transversales sont parallèles et espacées d'environ 150 cm.
- Utilisez les étiquettes sur les Rails Latéraux pour s'assurer qu'ils sont orientés correctement.
- Utilisez les Barres Transversales pour déterminer la position des Rails Latéraux. Les Rails Latéraux doivent être espacés de la largeur de la Barre Transversale.

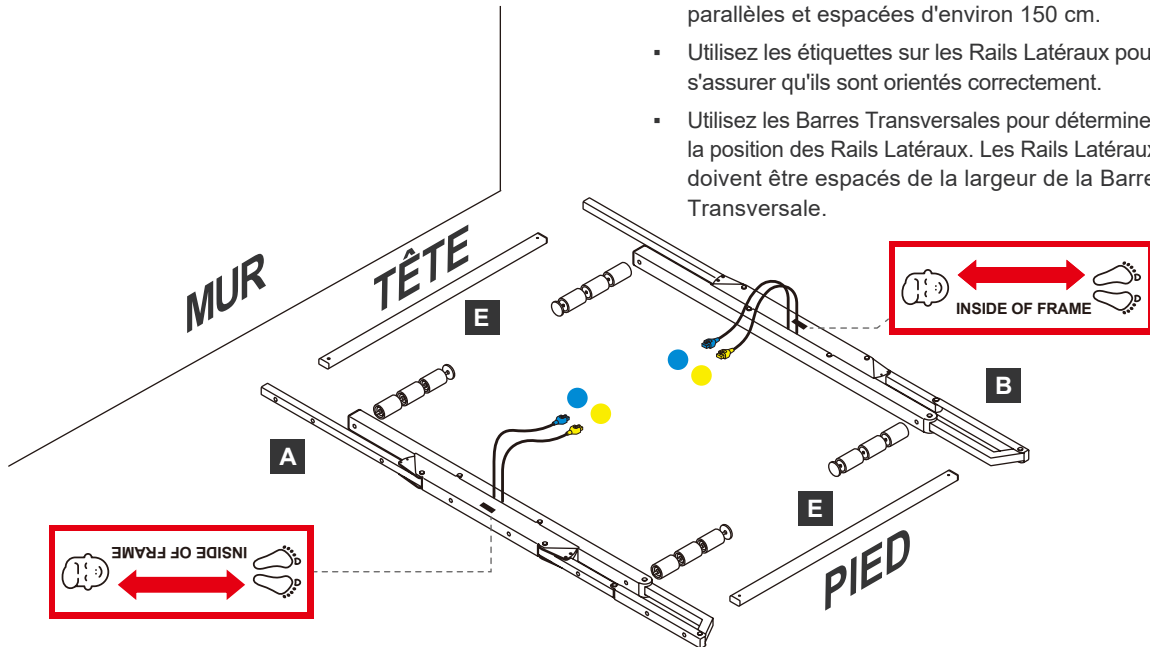

**UTILISER DES ÉTIQUETTES SUR LES RAILS LATÉRAUX**

## ÉTAPE 2 : FIXATION DES PIEDS

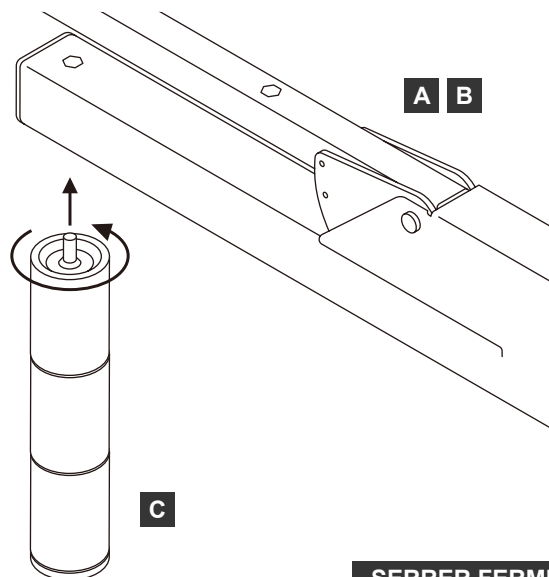

1. Positionnez le premier Pied (**C**) sous le Rail Latéral (**A/B**) comme indiqué sur l'image.
2. Tournez le Pied pour la visser dans le Rail Latéral. Elle doit être serrée à la main.
3. Répétez les Étapes 1 et 2 pour visser les 3 autres Pieds.

**SERRER FERMEMENT TOUS LES SEGMENTS DE PIED ET LE BOUCHON D'EXTRÉMITÉ**

**ÉTAPE 3 : CONNEXION DES BARRES****⚠ ATTENTION****Risque de blessures Graves ou de morte par écrasement**

Les Rails Latéraux ne sont pas sécurisés lorsqu'ils sont isolés. S'ils tombent, cela peut entraîner des blessures mineures ou modérées par écrasement.

- N'essayez pas de mettre les Rails Latéraux à la verticale avant qu'ils ne soient connectés aux Barres Transversales.
- Veillez à ne pas renverser les Rails Latéraux.
- Veillez à porter des chaussures appropriées lors de l'assemblage du Cadre de Lit.

1. Soulevez la première Barre Transversale (E) et placez l'une de ses extrémités dans une fente du Rail Latéral (Droit) (A).  
Veillez à ce que le filetage du Rail Latéral (la partie métallique orientée vers le haut) passe par le trou situé à l'extrémité de la Barre Transversale.
2. Placez un bouton de Barre Transversale (D) sur le fil reliant le Rail Latéral et la Barre Transversale. Tournez le bouton dans le sens horaire jusqu'à ce qu'il soit serré à la main.
3. Répétez les Étapes 1 et 2 pour la deuxième Barre Transversale.

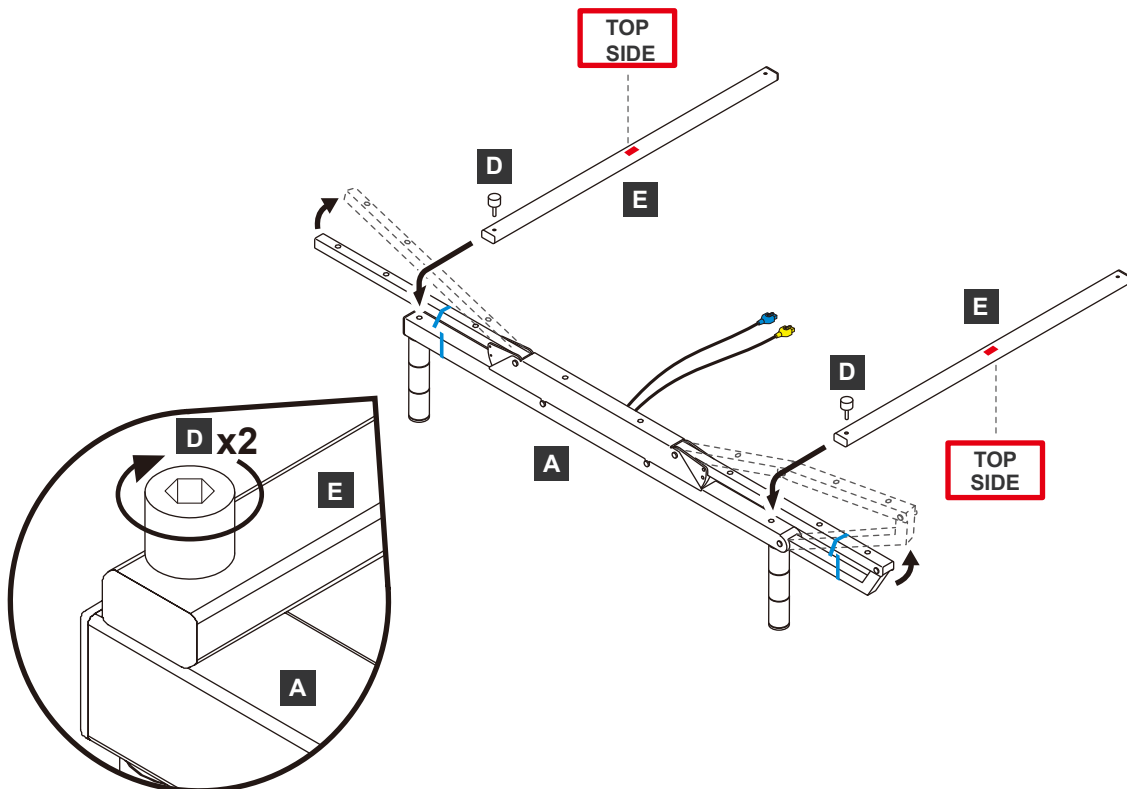
**ENLEVER LA BANDE DE CERCLAGE****ENLEVER LE MATÉRIEL DE PROTECTION**

**⚠ ATTENTION****Risque de blessures Graves ou de morte par écrasement**

Le fait de saisir les pièces mobiles des Rails Latéraux peut entraîner des blessures par écrasement.

- Ne touchez pas les pièces mobiles lorsque vous soulevez ou déplacez les Rails Latéraux. Ne saisissez que les parties fixes.

4. Connectez les Barres Transversales (E) au Rail Latéral (gauche) (B) comme indiqué aux Étapes 1-3.

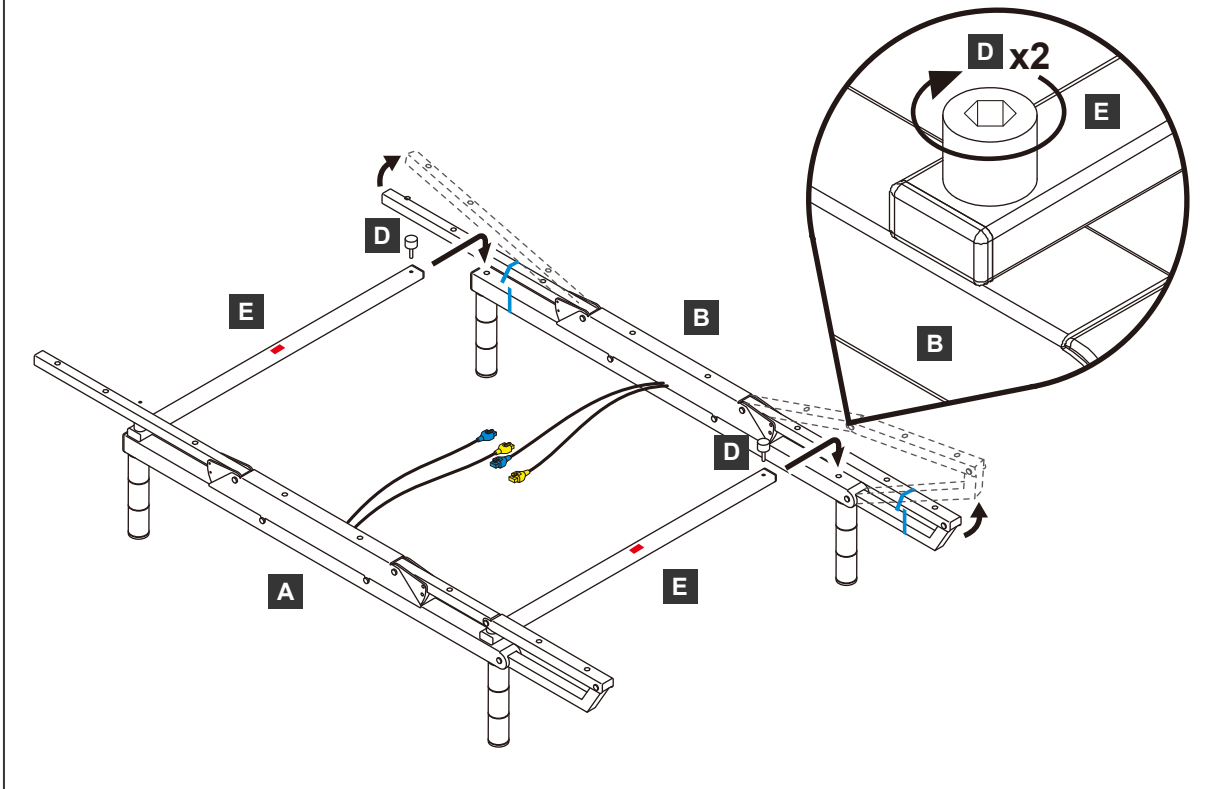
**⚠ ATTENTION****Risque de blessure par écrasement**

Lorsque vous vissez les Boutons de la Barre Transversale, vous devez soulever les pièces mobiles des Rails Latéraux. Si vous laissez tomber ces pièces, vous risquez de vous blesser en les écrasant.

- Veillez à ce que les pièces mobiles ne tombent pas pendant l'assemblage.

**ÉTAPE 4 : MONTAGE DE LA PLATE-FORME DE BASE****⚠ ATTENTION****Risque de blessure par trébuchement**

Lors du montage des plates-formes, il se peut que vous ayez à enjamber le Câble d'Alimentation. Le fait de trébucher sur le Câble peut entraîner des blessures.

- Veillez à ne pas trébucher sur le câble.

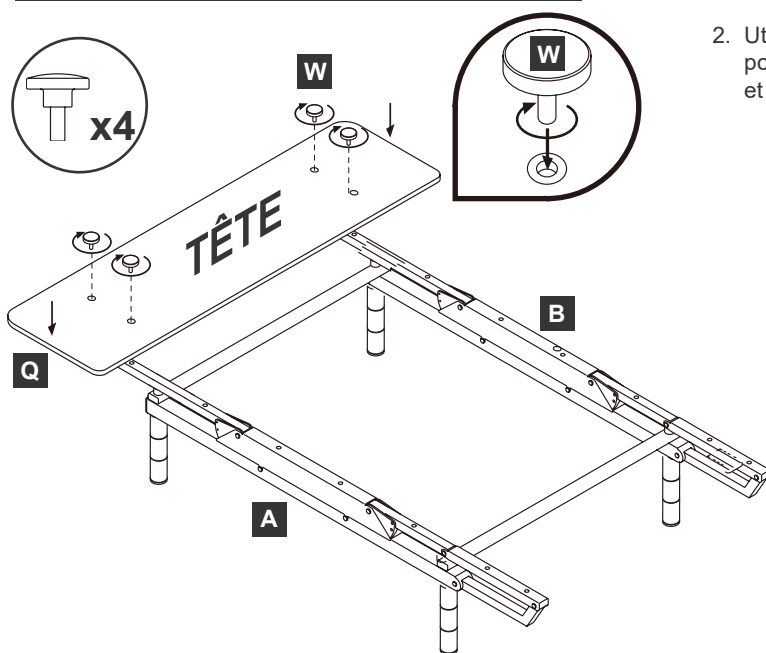
**UTILISER DES ÉTIQUETTES SUR LES RAILS LATÉRAUX ET LES PLATES-FORMES**

1. Placez les Plates-formes de Tête (**Q**) en position sur les Rails Latéraux.
2. Utilisez les 4 vis de Plate-forme (**W**) pour fixer les Plates-formes de Tête et de Pied aux Rails Latéraux (**A, B**).

**IMPORTANT:**

- Utilisez les étiquettes sur les Rails Latéraux (**A, B**) pour s'assurer que les Plates-formes sont à la bonne extrémité.
- Veillez à ce que les Plates-formes sont orientées correctement. Les bords incurvés doivent être orientés vers l'extérieur.

## ÉTAPE 5 : MONTAGE DES PLATES-FORMES INTERNES

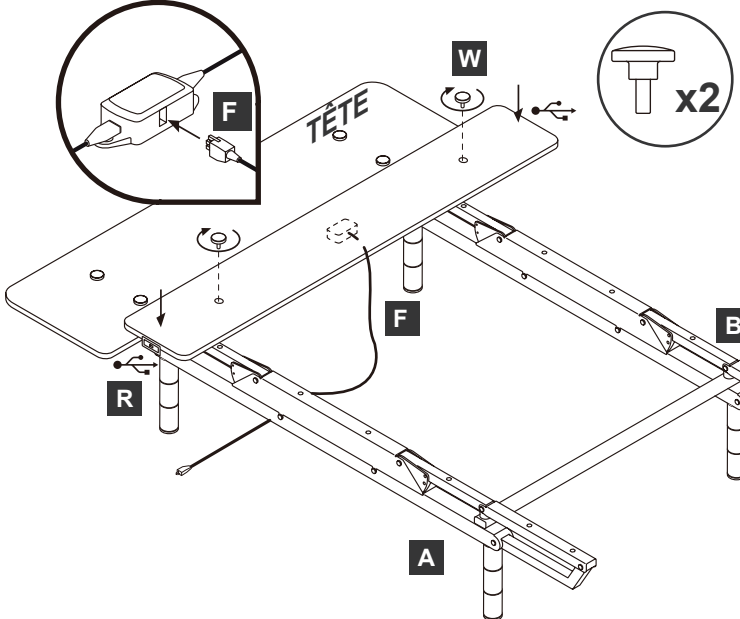

1. Connectez le connecteur non marqué du Câble de Connexion (F) sur le module USB.
2. Veillez à ce que les Plates-formes (R) sont correctement positionnées. Il doit y avoir deux Trous de Montage sur chaque Rail Latéral (A, B) de chaque côté de la Plate-forme.
3. Utilisez 2 Vis de Plate-forme (W) pour fixer la Plate-forme à la main. Tournez chaque vis jusqu'à ce qu'elle soit serrée à la main.

**M8X222(FULL) / M8X232(QUEEN) / M8X242(KING) / M8X252(CAL KING) DISPOSENT DE DEUX PORTS USB**

**M8X272(TXL) N'A QU'UN SEUL PORT USB**

## ÉTAPE 6 : CONNEXION DES CÂBLES

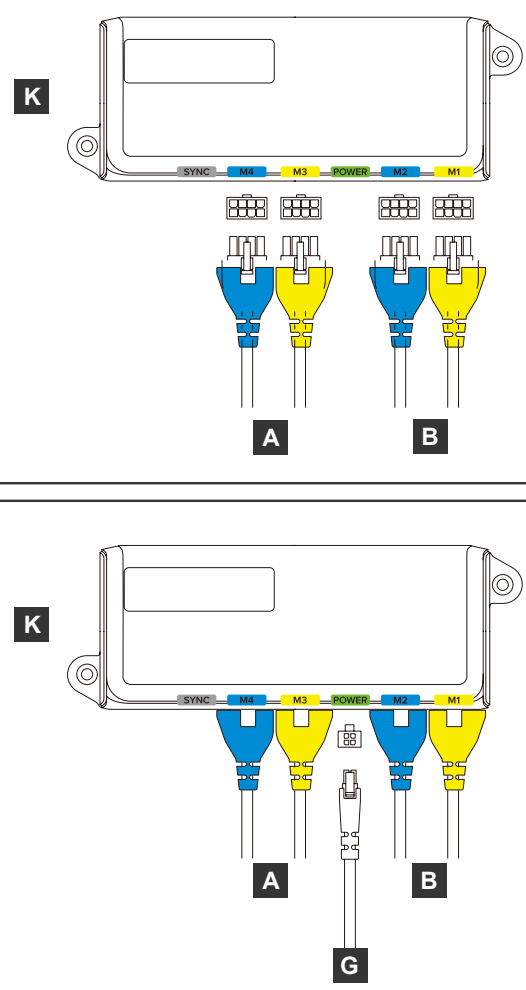

1. Insérez les 4 Câbles de Moteur des Rails Latéraux (A, B) dans les ports de connexion du Boîtier de Commande (K). Veillez à ce que la couleur de la Fiche corresponde à la couleur du Port de Fiche.
2. Insérez le connecteur non marqué du Câble d'Alimentation DC (G) dans le Boîtier de Commande.

### ÉTAPE 7 : MONTAGE DE LA PLATE-FORME DE BASE

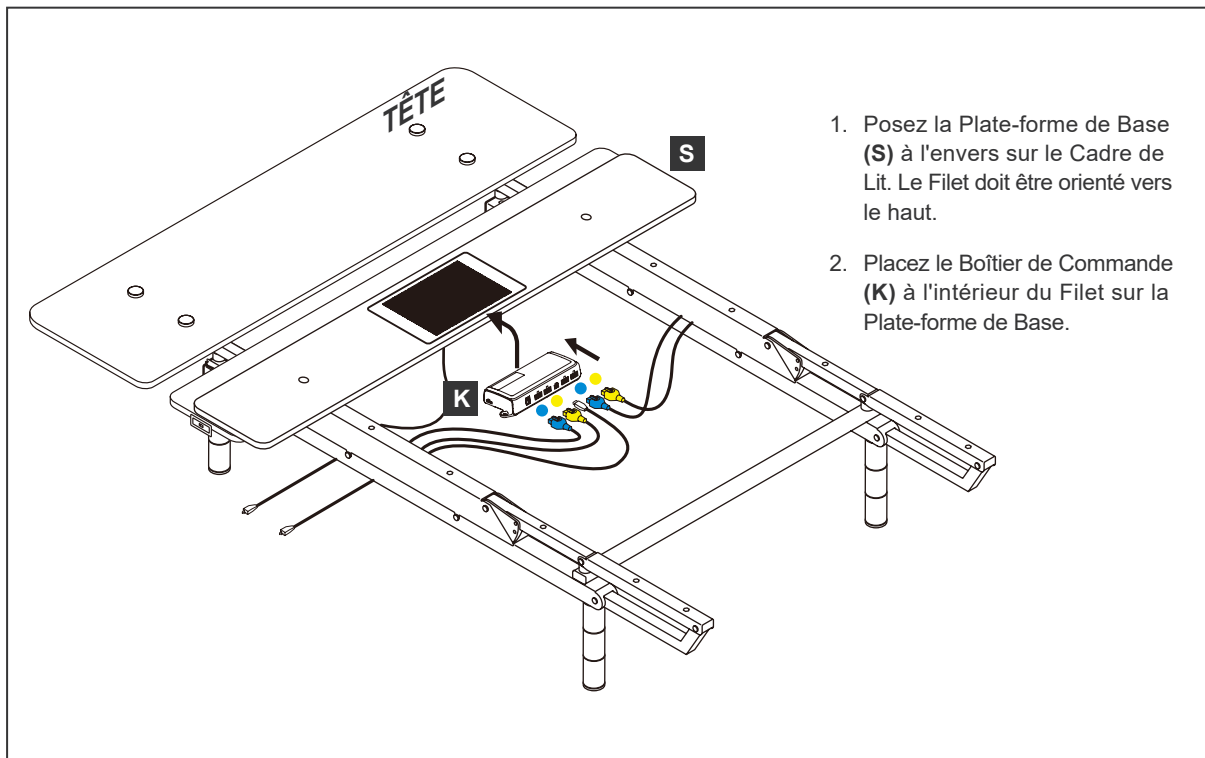

1. Posez la Plate-forme de Base (**S**) à l'envers sur le Cadre de Lit. Le Filet doit être orienté vers le haut.
2. Placez le Boîtier de Commande (**K**) à l'intérieur du Filet sur la Plate-forme de Base.

### ÉTAPE 8 : MONTAGE DE LA PLATE-FORME DE BASE

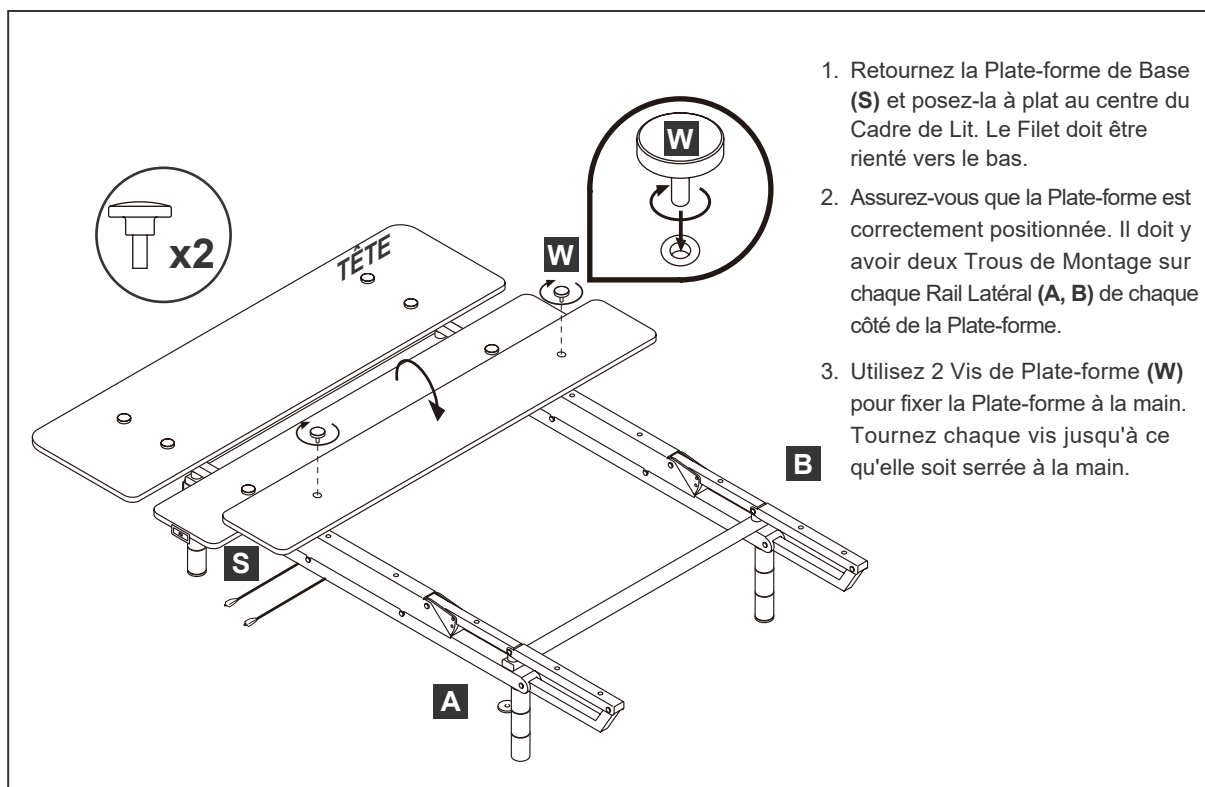

1. Retournez la Plate-forme de Base (**S**) et posez-la à plat au centre du Cadre de Lit. Le Filet doit être orienté vers le bas.
2. Assurez-vous que la Plate-forme est correctement positionnée. Il doit y avoir deux Trous de Montage sur chaque Rail Latéral (**A**, **B**) de chaque côté de la Plate-forme.
3. Utilisez 2 Vis de Plate-forme (**W**) pour fixer la Plate-forme à la main. Tournez chaque vis jusqu'à ce qu'elle soit serrée à la main.

### ÉTAPE 9 : MONTAGE DES PLATES-FORMES INTERNES

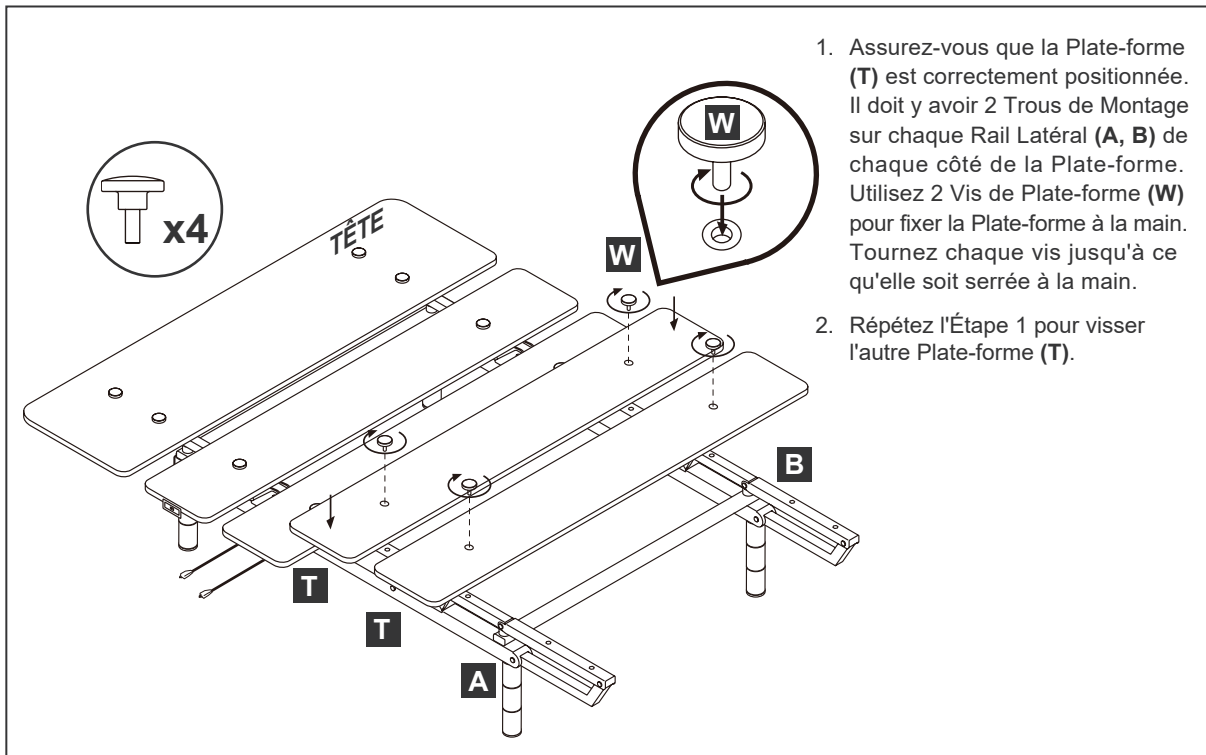

### ÉTAPE 10 : FIXATION DE LA BARRE DE RETENUE

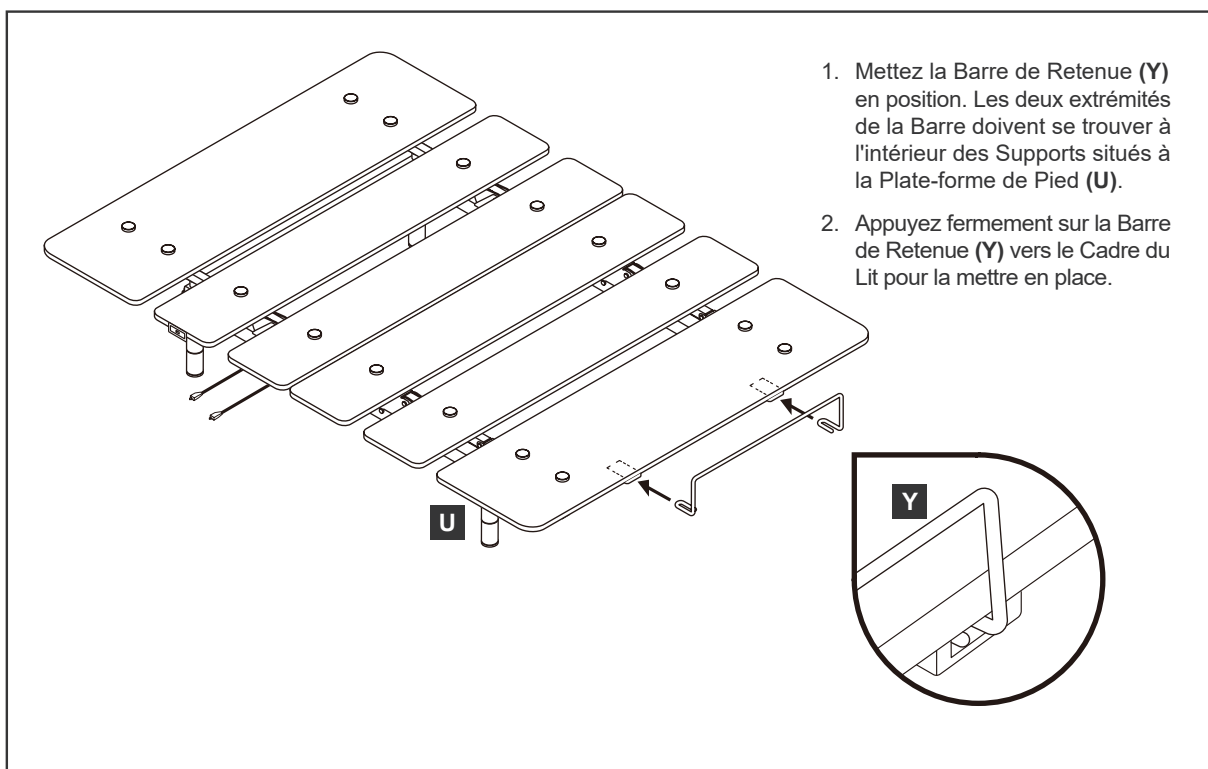

## ÉTAPE 11 : MONTAGE DES PLATES-FORMES INTERNES

### UTILISER DES ÉTIQUETTES SUR LES RAILS LATÉRAUX ET LES PLATES-FORMES

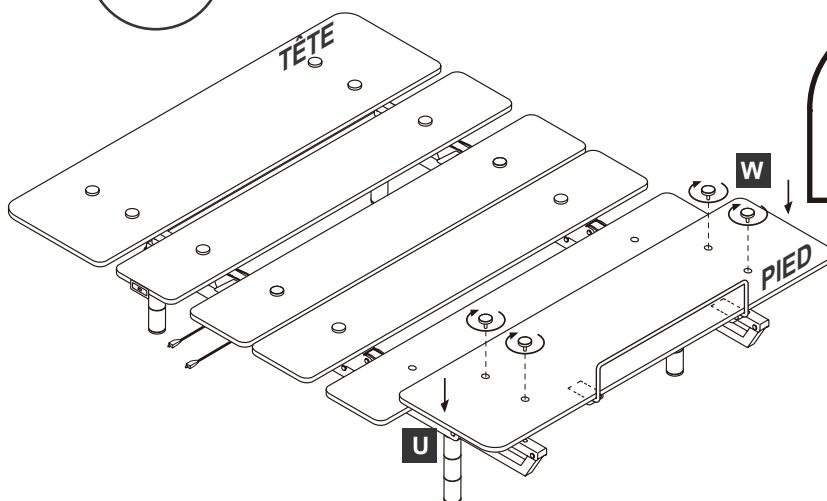

1. Posez les Plates-formes de Pied (**U**) en position sur les Rails Latéraux.
2. Utilisez les 4 dernières Vis de Plate-forme (**W**) pour fixer les Plates-formes de Tête et de Pied aux Rails Latéraux (**A, B**).

#### IMPORTANT:

- Utilisez les étiquettes sur les Rails Latéraux (A, B) pour s'assurer que les Plates-formes sont à la bonne extrémité.
- Assurez-vous que les Plates-formes sont orientées correctement. Les bords incurvés doivent être orientés vers l'extérieur et les Supports de la Barre de Retenue doivent être orientés vers le bas.

## ÉTAPE 12 : CONNEXION DES CÂBLES D'ALIMENTATION

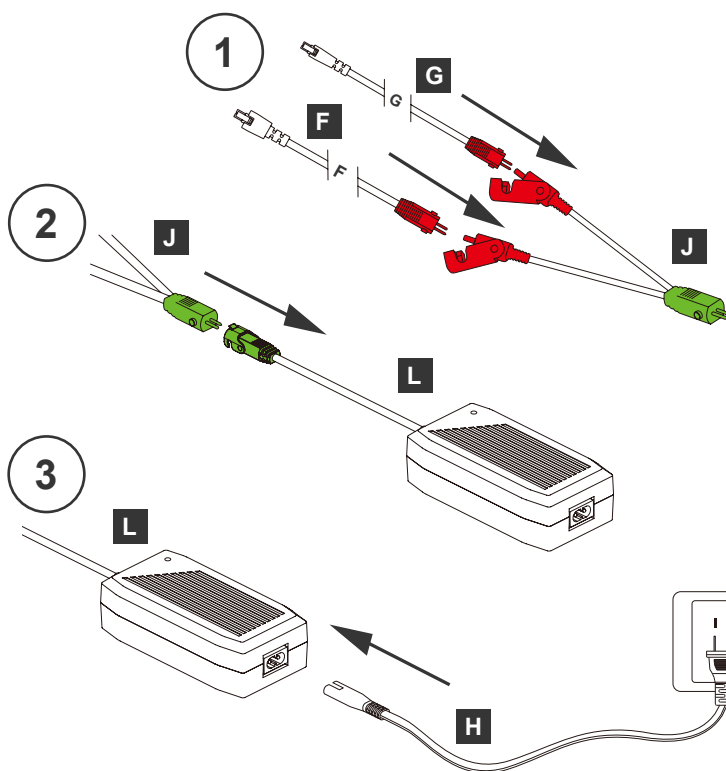

1. Connectez le Câble de Connexion marqué en rouge (**F**) et le Câble d'Alimentation DC (**G**) aux connecteurs marqués en rouge du Câble Y (**J**).
2. Connectez le connecteur marqué en vert du Câble Y (**J**) au connecteur marqué en vert du câble du Convertisseur de Puissance.
3. Connectez le Câble d'Alimentation AC principal (**H**) sur le Convertisseur de Puissance, puis sur le secteur.
4. Posez le câble d'alimentation principal le long du mur derrière le Cadre de Lit pour minimiser le risque de trébuchement.

**⚠ AVERTISSEMENT****Risque de blessure Grave ou de mort**

Ne pas étirer le Câble d'Alimentation. L'étirement du Câble d'Alimentation peut l'endommager. Cela peut entraîner des dysfonctionnements du Cadre de Lit.

**✎ REMARQUE**

Assurez-vous que le Câble est correctement branché sur le secteur. De mauvaises connexions peuvent endommager le système.

**✎ REMARQUE**

Si le Cadre de Lit est trop proche du mur (ou le touche), il risque de se heurter pendant le mouvement. Pour éviter d'endommager le Cadre de Lit et le mur, veillez à ce qu'une petite distance soit maintenue.

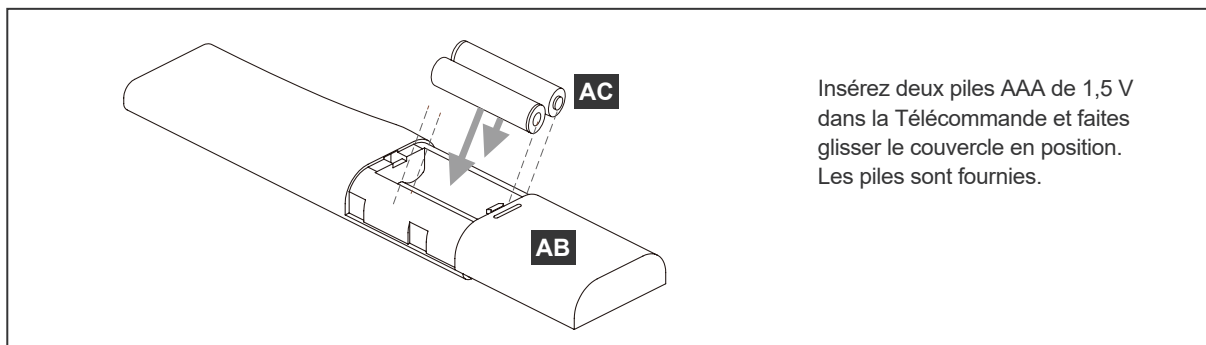
**ÉTAPE 13 : INSERTION DES PILES**

Insérez deux piles AAA de 1,5 V dans la Télécommande et faites glisser le couvercle en position. Les piles sont fournies.

**✎ REMARQUE**

Remplacez les piles de la Télécommande une fois par an. Ne pas utiliser de piles rechargeables.

**ÉTAPE 14 : AVANT D'UTILISER VOTRE LIT RÉGLABLE POUR LA PREMIÈRE FOIS**

- Placez le matelas sur le Cadre de Lit.
- Appuyez sur n'importe quel bouton pour coupler votre Télécommande avec le Cadre de Lit.

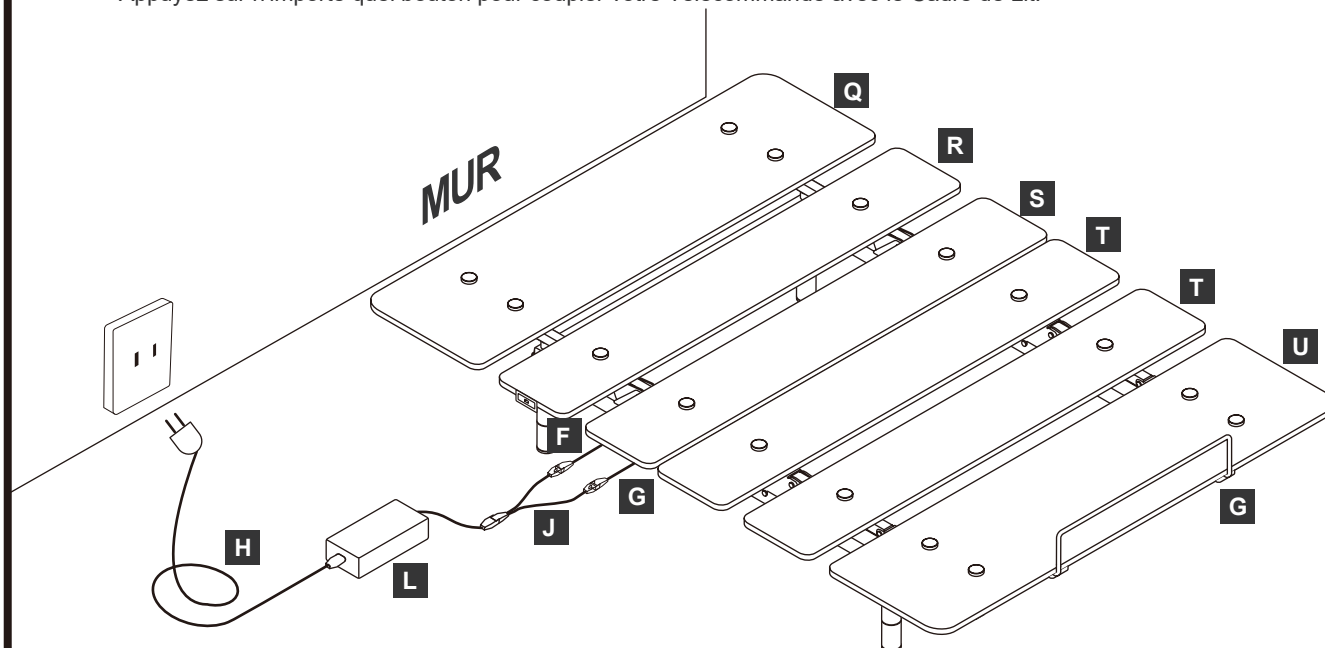

# 3. OPÉRATION

## TÉLÉCOMMANDE

Chaque Cadre de Lit Réglable est fourni avec une Télécommande. Votre Télécommande vous permet de faire fonctionner le Cadre de Lit à une distance de 5 m (16 pieds). La Télécommande fournie avec votre produit dépend du modèle que vous avez commandé. Votre Télécommande peut comprendre les éléments suivants:

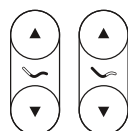
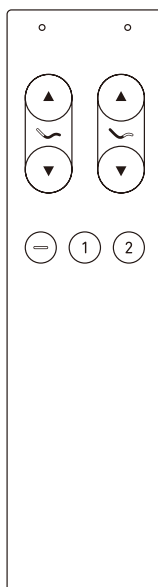

**Bouton de Tête HAUT/BAS et Bouton de Pied HAUT/BAS**  
Déplacent les plates-formes de tête et de pied vers le haut et vers le bas.



**Bouton de Position de Sommeil**  
Déplace le Cadre de Lit en position horizontale.



**Boutons de Position Mémoire**  
Déplace le Cadre du Lit vers une Position Mémoire.

REMARQUE : La Télécommande fournie avec votre produit peut varier.



## REMARQUE

L'appui sur un trop grand nombre de boutons dans un court laps de temps peut endommager le système.

- Attendez une seconde entre les différentes pressions sur les Boutons.



## ATTENTION

### Risque de blessure pour les enfants

Une mauvaise utilisation de la Télécommande par des enfants peut entraîner des blessures.

- Activez la Sécurité Enfant en présence d'enfants. Veuillez vous référer aux instructions de la page 23.
- En Mode Sync, assurez-vous que la fonction de Sécurité Enfant est activée sur les deux Télécommandes.
- Ne laissez pas les enfants jouer avec la Télécommande.



## ATTENTION

### Risque de blessure

Plusieurs Cadres de Lit peuvent se trouver à portée de votre Télécommande. L'utilisation du mauvais Cadre de Lit peut entraîner des blessures.

- Assurez-vous que la Télécommande est appariée au bon Cadre de Lit.
- Assurez-vous que la Télécommande a été désappariée en toute sécurité avant de l'utiliser sur un autre Cadre de Lit.

## COUPLAGE DE LA TÉLÉCOMMANDE

Vous devez coupler le Cadre de Lit à une Télécommande avant de l'utiliser. Assurez-vous que le Cadre de Lit a été débranché pendant au moins 10 secondes, puis procédez comme suit :

1. Branchez le Cadre de Lit sur le secteur. Il passera automatiquement en Mode de Couplage pendant 30 minutes. Pendant cette période, le Cadre de Lit recherche les Télécommandes avec lesquelles il peut être apparié.
2. Pendant le Mode de Couplage, appuyez sur n'importe quel bouton et relâchez-le. La Télécommande sera alors couplée au Cadre de Lit.

## DÉCOUPLAGE DE LA TÉLÉCOMMANDE

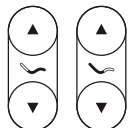

1. Appuyez et maintenez les boutons Tête en Haut et Pied en Bas pendant au moins 10 secondes.
2. La Télécommande clignote 3 fois.
3. Testez la Télécommande pour vérifier qu'elle a été désappariée en toute sécurité.

## ENTRAÎNEMENT DE RÉFÉRENCE

Avant d'utiliser le Cadre de Lit pour la première fois, vous devez effectuer un entraînement de référence pour vérifier que le Cadre de Lit fonctionne correctement. Lorsque l'entraînement est lancé, la partie inférieure du lit se déplace en premier, suivie de la partie supérieure.

1. Appuyez et maintenez enfoncé le bouton de Tête HAUT/BAS, le bouton de Pied HAUT/BAS ou le bouton de position de sommeil. La partie inférieure du Cadre de Lit commence l'entraînement de référence. Elle atteindra une limite inférieure, puis se déplacera légèrement vers le haut. Ne relâchez pas le bouton.
2. En maintenant le bouton enfoncé, attendez que la partie supérieure du cadre termine l'entraînement.
3. Relâchez le bouton et utilisez le Cadre de Lit conformément aux instructions.

Si l'entraînement est interrompu, l'appui sur l'un des boutons de mouvement relance le mouvement vers le bas.

## DÉPLACEMENT DU CADRE DE LIT DE HAUT EN BAS

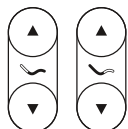

1. Appuyez et maintenez enfoncé le bouton HAUT/BAS de la Plate-forme que vous souhaitez régler.
2. Attendez que le Cadre de Lit ait atteint la position souhaitée.
3. Relâchez le Bouton HAUT/BAS.

Le Cadre de Lit se déplacera jusqu'à ce que le Bouton soit relâché ou que la position la plus haute ou la plus basse soit atteinte.

## SAUVEGARDE D'UNE POSITION DE MÉMOIRE

Il existe deux Positions de Mémoire préenregistrées : Anti-Ronflement (position 1) et Gravité Zéro (position 2). Appuyez sur les Boutons de Position de Mémoire de la Télécommande pour accéder à ces positions. Vous pouvez changer les Positions de Mémoire sauvegardées en nouvelles Positions de Mémoire. Pour ce faire, procédez comme suit :

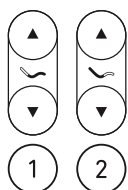

1. Appuyez et maintenez enfoncé le bouton HAUT/BAS de la Plate-forme que vous souhaitez régler.
2. Attendez que le Cadre de Lit ait atteint la position souhaitée.
3. Relâchez le Bouton HAUT/BAS.
4. Appuyez sur le Bouton de la nouvelle Position de Mémoire et maintenez-le enfoncé pendant au moins 3 secondes pour enregistrer la position. Le Boîtier de Commande émet deux clics pour confirmer.
5. Relâchez le Bouton de Position de Mémoire.

## RÉINITIALISATION D'USINE

La Réinitialisation d'Usine rétablit le Cadre de Lit dans l'état où il se trouvait avant sa première utilisation. Toutes les positions de mémoire que vous avez enregistrées seront supprimées et remplacées par les positions de mémoire préréglées. Pour effectuer la Réinitialisation d'Usine :

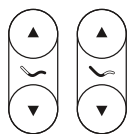

1. Appuyez sur les boutons Pied BAS et Tête BAS et maintenez-les enfoncés pendant 10 secondes.
2. Lorsque la réinitialisation est terminée, le Boîtier de Commande émet deux clics.
3. Relâchez les boutons.

Pour effectuer un Entraînement de Référence après la Réinitialisation d'Usine, relâchez seulement l'un des boutons BAS. L'Entraînement démarrera automatiquement.

## DÉPLACEMENT DU CADRE DE LIT VERS LA POSITION DE MÉMOIRE ENREGISTRÉE

Procédez comme suit pour déplacer le Cadre de Lit vers une Position de Mémoire enregistrée:



1. Appuyez sur le Bouton de Position de Mémoire correspondant à la Position de Mémoire vers laquelle vous souhaitez vous déplacer, puis relâchez le bouton.
2. Attendez que le Cadre de Lit se déplace vers la Position de Mémoire enregistrée.

## DÉPLACEMENT DU CADRE DE LIT EN POSITION DE SOMMEIL

La Position de Sommeil est la position la plus basse du Cadre de Lit. En Position de Sommeil, toutes les Plates-formes sont horizontales. Procédez comme suit pour mettre le Cadre de Lit en Position de Sommeil :



1. Appuyez et relâchez le Bouton de Position de Sommeil (ne maintenez pas le Bouton enfoncé)
2. Attendez que le Cadre de Lit se mette en Position de Sommeil.

## ACTIVATION DE LA SÉCURITÉ ENFANT

Activez toujours la Sécurité Enfant lorsque des enfants se trouvent à proximité du Cadre de Lit. Procédez comme suit :

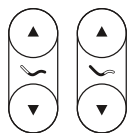

1. Appuyez et maintenez enfoncés les Boutons Tête HAUT et Pied HAUT pendant au moins 6 secondes.
2. La LED clignote 3 fois pour confirmer. Testez la Télécommande pour vérifier que la Sécurité Enfant a été activée.

Pour désactiver la Sécurité Enfant, répétez les étapes ci-dessus.

Si vous retirez les piles de la Télécommande, la Sécurité Enfant sera désactivée automatiquement. Si vous essayez de faire fonctionner le Cadre de Lit alors que la Sécurité Enfant est activée, la LED clignotera 6 fois.

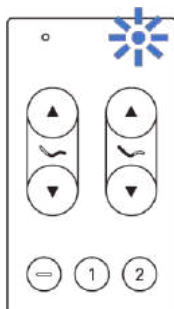

## RÉINITIALISATION DE LA POSITION À PLAT

Pour effectuer la Réinitialisation de la Position à Plat :



1. Appuyez sur le Bouton de Position de Sommeil pendant au moins 10 secondes.
2. Le Boîtier de Commande émet deux clics pour confirmer la saisie.
3. Effectuez l'Entraînement de Référence à l'aide du Bouton de Position de Sommeil ou de n'importe quel Bouton HAUT/BAS (voir la section Entraînement de Référence).

## MODE SYNC (TXL UNIQUEMENT)

### IMPORTANT

Le Mode Sync vous permet de contrôler deux Cadres de Lit à l'aide d'une seule Télécommande. Si vous n'avez qu'un seul Cadre de Lit, continuez à lire le chapitre suivant.

**Avant de configurer le Mode Sync, assurez-vous que :**

- Les deux Cadres de Lit sont placés l'un à côté de l'autre.
- Les Cadres de Lit n'entrent pas en collision l'un avec l'autre lorsqu'ils sont déplacés.
- Chaque Cadre de Lit peut être contrôlé à l'aide de sa propre Télécommande.

**Pour activer le Mode Sync :**

1. Assurez-vous que les deux Cadres de Lit ont été débranchés de la prise de courant.
2. Connectez les Boîtiers de Commande des deux Cadres à l'aide du Câble de Sync (**M**). Celui-ci doit être inséré dans le port marqué "SYNC" de chaque Boîtier de Commande.

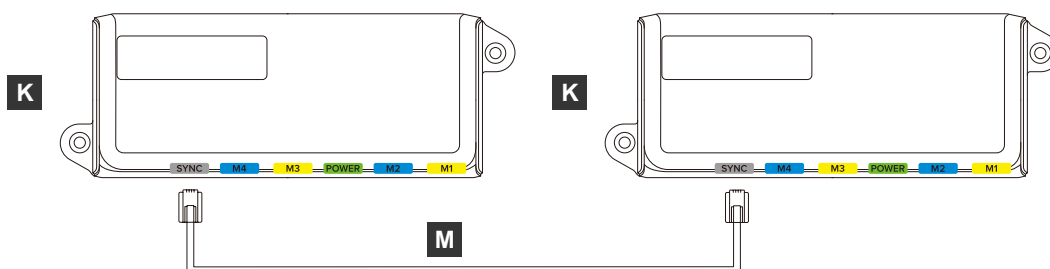

3. Veillez à ce que le Câble soit acheminé de manière à ne pas gêner le mouvement des Cadres de Lit.
  4. Rebranchez les Cadres de Lit à la prise de courant.
- Si les Cadres de Lit ne se déplacent pas ensemble, déconnectez-les de la prise de courant et répétez les étapes.
  - Pour mettre fin au Mode Sync, débranchez le Câble de Sync.

## DÉPLACEMENT DU CADRE DE LIT VERS LE HAUT ET VERS LE BAS EN MODE SYNC

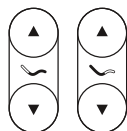

Lorsque le Mode Sync est activé, l'appui sur les Boutons HAUT/BAS de l'une ou l'autre des Télécommandes permet de déplacer les deux Cadres de Lit simultanément.

## CORRECTION DU DÉALIGNEMENT

Si deux Cadres de Lit connectés ont des Positions de Mémoire enregistrées différentes, l'appui sur un Bouton de Position de Mémoire entraînera le déplacement des Cadres de Lit vers des positions différentes. C'est ce qu'on appelle le Désalignement. Dans ce cas, vous devez déplacer les deux Cadres de Lit vers leur position la plus basse.



1. Appuyez sur le Bouton de Position de Sommeil d'une Télécommande.
2. Attendez que les deux Cadres de Lit atteignent leur position la plus basse.
3. Les Cadres de Lit sont réalignés. Continuez à utiliser le Cadre de Lit comme d'habitude.

# 4. DÉMONTAGE ET TRANSPORT

## DÉMONTAGE

Pour démonter le Cadre de Lit Réglable, vous devez d'abord le débrancher de la source d'alimentation du Cadre de Lit. Ensuite, suivez les instructions d'assemblage dans l'ordre inverse. Pour minimiser le risque de pincement lors du transport des Rails Latéraux, fixez toutes les pièces mobiles avec du ruban adhésif d'emballage.

## TRANSPORT

Une fois entièrement assemblé, le Cadre de Lit ne doit être déplacé que sur de courtes distances dans la même pièce. Deux personnes sont nécessaires pour soulever le Cadre de Lit :

1. Ensure that the Bed Frame has first been moved to the Sleeping Position. Assurez-vous que le Cadre de Lit a d'abord été placé en Position de Sommeil.
2. Débranchez le Cadre de Lit de sa source d'alimentation.
3. Placez-vous de part et d'autre du Cadre de Lit (côtés longs) et saisissez la Plate-forme de Base.

## ATTENTION

### Risque de blessure par écrasement

L'inclinaison du Cadre de Lit lors du levage ou du déplacement du Cadre de Lit Réglable peut entraîner des blessures mineures ou modérées par écrasement.

- Maintenez le Cadre de Lit à niveau lorsque vous le soulevez ou le déplacez.
- N'essayez pas de soulever ou de déplacer le Cadre de Lit seul.

## REMARQUE

Le déplacement du Cadre de Lit sur le côté ou à l'envers peut endommager le produit.

- Déplacez le Cadre de Lit uniquement en position horizontale (Plates-formes tournées vers le haut).
- Démontez le Cadre de Lit avant de le déplacer.

# 5. NETTOYAGE ET ENTRETIEN

## NETTOYAGE

Pour nettoyer le Cadre de Lit Réglable, utilisez un chiffon non pelucheux sec ou légèrement humide pour essuyer le Cadre de Lit. Ne vaporisez pas de produits de nettoyage directement sur le Cadre de Lit ou ses composants.

### AVERTISSEMENT

#### **Risque de mort ou de blessure grave par choc électrique**

Le branchement du Cadre de Lit pendant qu'il est nettoyé peut entraîner des chocs électriques mortels ou des blessures graves.

- Utilisez uniquement un chiffon non pelucheux sec ou légèrement humide pour nettoyer le Cadre de Lit.
- Ne pas mouiller les composants du Cadre de Lit pendant le nettoyage.
- Débranchez toujours le Cadre de Lit du secteur avant de le nettoyer.

### REMARQUE

Les produits de nettoyage, tels que les nettoyeurs sans alcool, les désinfectants et autres, peuvent détruire la couche anodisée du Cadre de Lit Réglable. Utilisez uniquement un chiffon non pelucheux sec ou légèrement humide pour nettoyer le Cadre de Lit.

## ENTRETIEN

Le Cadre de Lit Réglable ne nécessite pas d'entretien. Si le Cadre de Lit est endommagé ou si vous rencontrez des difficultés techniques, contactez ASHLEY aux coordonnées indiquées à la page 8.

# 6. DÉPANNAGE

## PROBLÈME

Le Cadre de Lit ne réagit pas lorsque l'on appuie sur les Boutons.

## CAUSE POSSIBLE / SOLUTION

1. Le Cadre du Lit n'est pas connecté correctement. Vérifiez la connexion électrique.
2. Le délai d'attente a été atteint en raison d'un fonctionnement continu. Ne faites pas fonctionner le Cadre de Lit pendant au moins 6 minutes. Cela réinitialisera le délai d'attente.
3. Débranchez le Convertisseur de Puissance (**L**). Attendez que le voyant s'éteigne, puis rebranchez-le.
4. Remplacez les piles de la Télécommande (**AB**).

Certaines parties du Cadre de Lit restent en position élevée après une coupure de courant.

Si le courant ne peut être rétabli, un Abaissement d'Urgence est nécessaire. Procédez comme suit :

1. Débranchez le Convertisseur de Puissance (**L**) de la prise de courant.
2. Déconnectez le Câble Y (**J**) du Câble d'Alimentation DC (**G**).
3. Branchez la Sangle de Batterie (**P**) sur le Câble d'Alimentation DC (**G**).
4. Connectez deux piles de 9V à la Sangle de Batterie (**P**).
5. Utilisez les Boutons Tête BAS/HAUT, Pied BAS/HAUT ou Position de Sommeil pour amener le Cadre de Lit dans sa position la plus basse.

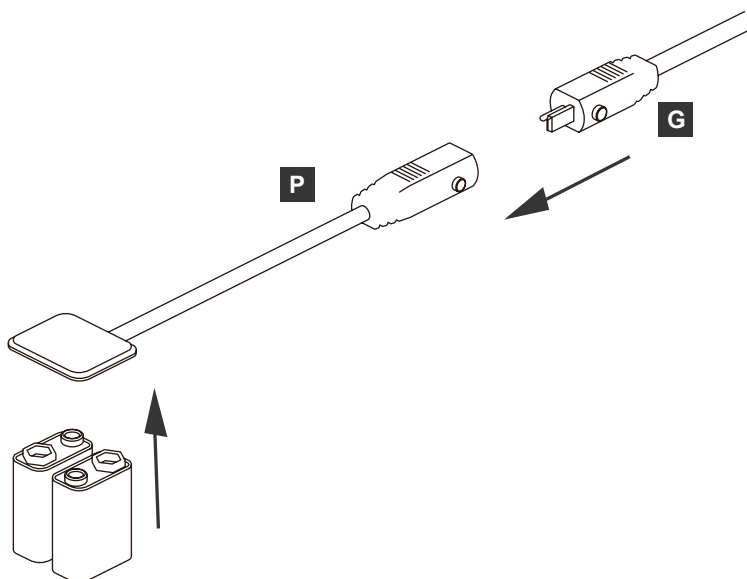

Une fois l'Abaissement d'Urgence terminé et le courant rétabli, vous pouvez rebrancher le Convertisseur de Puissance. Effectuez ensuite un Entraînement de Référence (voir le Chapitre 4) et faites fonctionner le Cadre de Lit comme d'habitude.

**REMARQUE**

Lorsqu'un Abaissement d'Urgence est effectué, seul le Cadre de Lit connecté à la Sangle de Batterie sera actionné. Vous devrez effectuer un Abaissement d'Urgence séparé pour les Cadres de Lit reliés par le Câble de Sync.

**REMARQUE**

Débranchez le module USB avant de connecter la Sangle de Batterie pour éviter de décharger les piles.

Les parties du Cadre de Lit ne se déplacent pas de manière uniforme.

Assurez-vous qu'aucune personne ni aucun objet lourd ne se trouve sur le Cadre de Lit ou dans la zone des pièces mobiles.

Les Cadres de Lit peuvent être mal alignés. Suivez les instructions de la section "Correction du désalignement " pour réaligner les Cadres du Lit.

**CLIC DES CODES**

Dès que le Cadre de Lit est connecté à la prise de courant, le Boîtier de Commande utilise les relais installés (clics) pour informer l'utilisateur de l'état du système et de la raison du dernier arrêt. Les codes ne sont transmis que lors du démarrage du système. Les codes de clics potentiels sont les suivants :

<b>CODE</b>	<b>DÉFINITION</b>
2 X Clic	Fonctionnement normal. Continuez à faire fonctionner le Cadre de Lit.
1 X Clic	Le système fonctionne en mode d'urgence. Contactez le Service Clientèle.
4-6 X Clic	Une erreur interne s'est produite. Contactez le Service Clientèle.

# 7. DONNÉES TECHNIQUES

PROPRIÉTÉ	SPÉCIFICATION				
Tension d'Entrée	100-240 V ~ 50/60 Hz, 1,8 A				
Courant d'Entrée Nominal	Max 4,0A				
Dimensions du Matelas Adapté	King	Cal. King	Queen	Full	Twin XL
	76 x 79,5 po	72 x 83,5 po	60 x 79,5 po	53 x 74,5 po	38 x 79,5 po
Conditions Ambiantes	Utilisation à l'intérieur uniquement				

## REMARQUE

La charge maximale autorisée dépend de la tension d'entrée. Dans la partie inférieure de la plage de tension d'entrée, la charge maximale peut être réduite. Contactez ASHLEY pour plus de détails.